



НОВЫЙ
VOLVO XC60



ИННОВАЦИИ ДЛЯ ЛЮДЕЙ

Создан Шведией.

Volvo непрерывно создает инновации для улучшения вашей жизни. Каждый автомобиль, каждая технология и каждое дизайнерское решение – результат одного четкого принципа: в центре всей нашей деятельности стоит человек. Этот принцип ведет нас с самого начала нашего пути. Такой подход к работе был дан нам Швецией, страной, в которой человек превыше всего. Шведская культура знаменита своим богатым дизайнерским наследием и уникальным взглядом на мир.

Именно этот подход в свое время вдохновил нас на создание трехточечного ремня и боковых подушек безопасности, которые сохранили множество жизней и изменили историю автомобиля. Мы продолжаем эту традицию в работе над нашим новым поколением автомобилей. Мы объединили скандинавский дизайн с современной шведской роскошью, чтобы вы могли получить еще больше впечатлений. Интуитивные технологии Sensus сделают вашу жизнь комфортней и обеспечат связь со всем миром. Одновременно с этим, двигатели нового поколения Drive-E обеспечат маневренность и первоклассную точность исполнения. Наш комплекс инновационных технологий IntelliSafe сделает вашу поездку еще проще и безопасней, обеспечивая предотвращение аварийных ситуаций во время вашего вождения.

Мы понимаем, что важно для людей и берем это за основу при создании всех наших инноваций. Это инновации, которые делают жизнь лучше и менее сложной.

Каждый Volvo начинается с вас.

Содержание

Дизайн кузова.....	4	Drive-E	32	Inscription.....	46
Управляемость.....	8	Шасси.....	34	R-Design.....	54
Дизайн салона.....	10	Ваш Выбор		Аксессуары.....	62
Универсальность.....	14	Двигатели.....	36	Технические данные	70
Sensus.....	16	Комплектации.....	38	Персональный	
IntelliSafe.....	24	Momentum	40	сервис Volvo	72

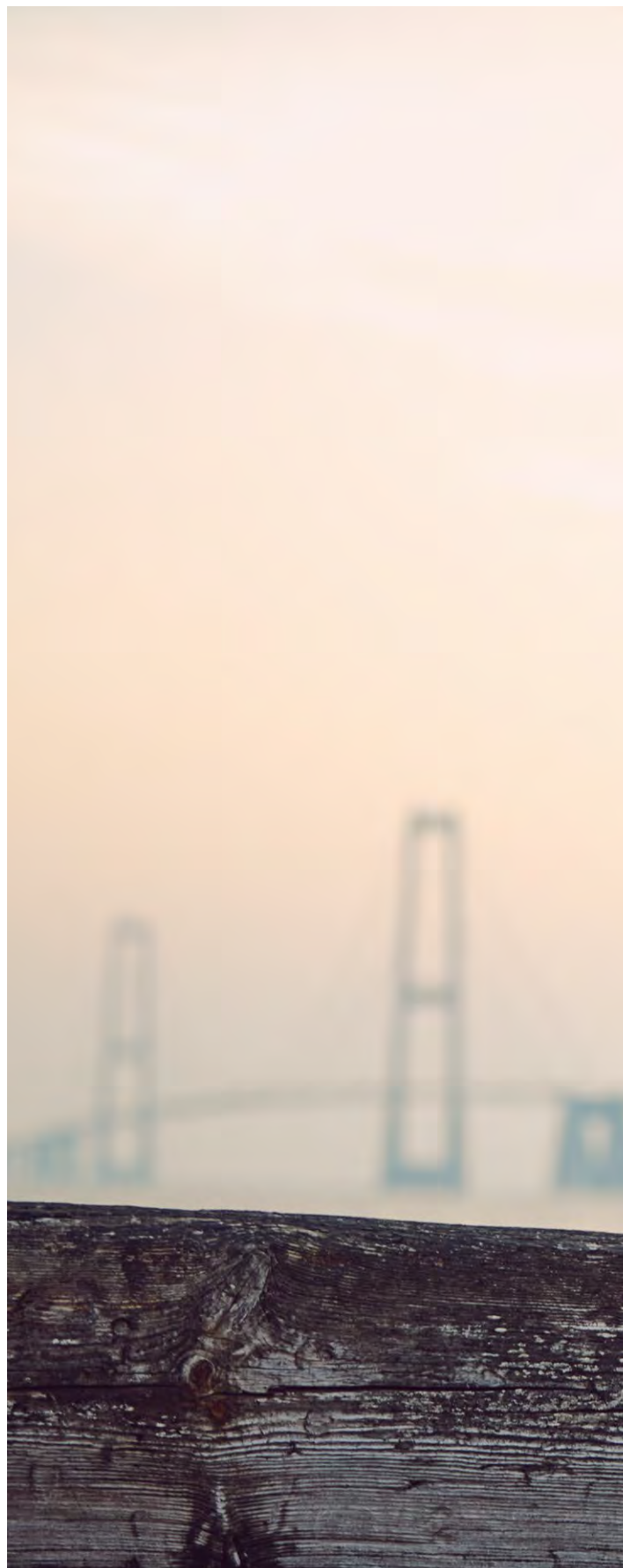







В Швеции мы создаем автомобили по-своему. Мы начинаем проектировать его с концепции, ориентированной на вас: ваш автомобиль должен обладать превосходным видом, приглашать водителя отправиться в путь и быть по-настоящему полезным. Мы создали автомобиль, экстерьер которого сочетает в себе напористый дизайн с чистой скандинавской элегантностью. При создании ходовой части нам удалось найти идеальный баланс между комфортом и управляемостью. Мы создавали салон автомобиля с использованием непревзойденных шведских материалов, которые наполняют автомобиль натуральным светом и гарантируют, что каждое прикосновение сделает ваш день комфортнее.

И вот результат. Volvo XC60. Автомобиль, который хорош на дороге настолько, насколько великолепно он выглядит. Он оснащен новейшими технологиями, которые создают ощущение наступившего будущего и делают вашу жизнь проще и комфортней, экономя каждый день ваше личное время.

Шведский бестселлер, который стал еще лучше

СКАНДИНАВСКИЙ АТЛЕТ

Изысканная мощь, рожденная в Швеции.

Благодаря своему динамичному, искусно воплощенному и элегантному виду XC60 представляет собой внедорожник, который производит по-настоящему сильное визуальное впечатление.

Volvo невозможно не узнать. Безупречно выполненные детали, яркие изгибы и черты, капот, подобный скульптуре, – все это создает сильное и изысканное впечатление. Отзывчивая в управлении подвеска, солидный дорожный просвет и полный привод последнего поколения говорят о выдающихся способностях этого автомобиля. С первого взгляда на XC60 вы поймете – этот автомобиль готов к любым приключениям.

Узнаваемые T-образные светодиодные фары (в дизайне «Молот Тора») создают ни с чем не сравнимое впечатление днем и ночью. Фирменные светодиодные задние фонари, расположенные на двери багажника, подчеркивают узнаваемый динамичный облик Volvo.

XC60 – это внедорожник, неповторимый скандинавский характер которого ощущается в каждой детали.

Один лишь взгляд говорит о том, что этот автомобиль готов к любым приключениям.



XC60 обладает всеми качествами хорошего скандинавского дизайна – заниженный, уверенный, лаконичный и красивый. Это внедорожник, который создает солидный и модный образ. Его динамичный характер подчеркивают скульптурный профиль капота, восходящая оконная линия и заметный наклон заднего стекла и двери багажника.

Присмотритесь к острым граням и фигурным боковым панелям, подчеркивающим сильный и современный характер XC60. Куда бы ни упал ваш взгляд – там всегда будет объект наслаждения. XC60 – это автомобиль, обладать которым вы всегда будете с гордостью, автомобиль, который никогда не наскучит. Каждый раз, запарковав свой XC60, вы будете лишним раз оглядываться на него.



T6 AWD | R-Design
707 Жемчужно-белый перламутр,
Crystal White Pearl | Легкосплавные
диски 21", 5 спиц, матово-черные DC



VOLVO XC60

*Именно поэтому мы создали XC60, автомобиль, который
будет воодушевлять вас и придавать уверенность при вождении.
Автомобиль, за рулем которого вы всегда будете уверены в себе.*



НАСЛАЖДЕНИЕ ДЛЯ ВСЕХ ВАШИХ ЧУВСТВ

Создан для приятного вождения

XC60 создан для удовольствия, ведь мы считаем, что вы должны наслаждаться каждой поездкой в своем автомобиле, независимо от ее продолжительности. Именно поэтому мы создали XC60, автомобиль, который будет воодушевлять вас и придавать уверенность при вождении. Автомобиль, за рулем которого вы всегда будете уверены в себе. А технологии, которыми он оснащен, делают каждое взаимодействие с ним максимально естественным.

Шасси XC60 позволят вам найти правильный баланс между комфортом и управляемостью благодаря прочной, легкой и высокотехнологичной конструкции подвески. Мы старались создать автомобиль, который обеспечивает водителю потрясающую отзывчивость, а также чувство бодрости даже после долгой поездки.

Вас впечатлит непревзойденный дизайн интерьера, который обеспечивает исключительно комфортную и умиротворяющую обстановку в салоне. Сиденья, созданные, чтобы идеально подходить вам, бесшумный двигатель и высококлассная аудиосистема, которая позволит услышать вашу любимую музыку такой, какой ее задумал композитор. Все это превращает интерьер XC60 в ваш персональный современный лаундж. Так воплощается подход Volvo к удовольствию от вождения.





T6 AWD | Inscription

Интерьер – мягкая перфорированная кожа Narra кремового цвета в кремовом / черном интерьере, WC00

ЦЕНТР УПРАВЛЕНИЯ

Займите свое место за рулем.

Когда вы сидите в водительском кресле XC60, вы чувствуете абсолютную уверенность в себе. Это уверенность во всем, что автомобиль делает для вас, и уверенность во всем во время движения, начиная с вашей удобной посадки и заканчивая способом взаимодействия с навигационной системой.

Впечатления от вождения начинаются с салона. Виртуальная приборная панель и центральная консоль создают ощущение, что вы сидите за рулем автомобиля будущего. Элементы управления созданы так, что каждое взаимодействие с XC60 приносит истинное удовольствие.

Мы придаем материалам, которые мы используем, такое же большое значение, как и дизайну автомобиля. Уникальная приборная панель с контрастной строчкой, рычаг КПП, выполненный с деревянными и металлическими вставками, которые позволяют материалам говорить за самих себя. Вы окружены произведениями тончайшей искусной работы, где все работает с безошибочной точностью. Управление XC60 не требует усилий.

Салон буквально наполнен воздухом и сиянием благодаря свету, льющемуся сквозь панорамную крышу.

ДОМАШНИЙ УЮТ

Проектируя салон, мы руководствовались теми же принципами, как при оформлении любимого дома. Для создания теплого и привлекательного пространства мы объединили высококлассные материалы, разумное использование пространства и внимание к деталям. Воплощение нашего подхода ощутят все ваши пассажиры. Каждый, кто путешествует в XC60, в равной степени окружен комфортом, простором, светом и дизайном. Каждый будет наслаждаться поездкой вне зависимости от того, какое место в автомобиле он занимает.

Уникальные сиденья займут место в самом центре ваших впечатлений. Каждое кресло, созданное нами, отвечает самым высоким стандартам комфорта и поддержки, которые обеспечиваются большим количеством настроек. Каждый может найти положение, которое ему идеально подходит.

Дизайн интерьера также важен, как и способ его воплощения. Салон буквально наполнен воздухом и сиянием благодаря свету, льющемуся сквозь панорамную крышу. Нам удалось отчетливо передать шведский дух лаконичного спокойствия, сократив число кнопок и переключателей. А воплощением типичной скандинавской оригинальности стало разумное использование пространства. Например, зона хранения, расположенная под задними сиденьями, она идеально подходит по размеру для хранения ваших электронных устройств, таких как планшеты.

Разблокируйте двери автомобиля, и подсветка дверных ручек поможет забраться в ваш XC60 быстро и легко. Ночью салон освещает теплая подсветка, приглашая вас за руль автомобиля. Стандартный пакет освещения салона включает нижнюю подсветку во всех дверях, для освещения пространства под открытой дверью. Таким образом, вы можете не опасаться наступить в лужу. Дополнительно в стандартный пакет включена внутренняя подсветка двери багажника.

Технология CleanZone обеспечивает чистый и свежий воздух в салоне автомобиля, несмотря на качество воздуха снаружи. Система CleanZone отфильтровывает частицы пыли и запахи, автоматически закрывая воздуховоды, если уровень внешнего загрязнения повышается. Это происходит автоматически. Все, что вы должны сделать – установить желаемую температуру. Остальное делает XC60.



Роскошные материалы и сложные детали, такие как отделка деревом Driftwood и желтый окрас высококачественных динамиков, создают контрастный и интересный образ.

Панорамная крыша во всю длину салона наполняет интерьер естественным светом, которым может наслаждаться каждый.



Четкие и понятные приборы, искусно интегрированные в стильный дизайн приборной панели, эффектно смотрятся и великолепно воспринимаются в движении. Это идеальный пример сочетания формы и функциональности.



Мы сократили число кнопок, что позволило создать лаконичный салон без лишних деталей, выполненный в стиле традиционного функционального дизайна шведских домов.

НОВЫЙ ОБРАЗ УНИВЕРСАЛЬНОСТИ

Каждый день становится проще

В автомобиле должно быть что-то большее, чем красивый дизайн и приятное вождение. XC60 – это кроссовер, который прекрасно дополняет вас и справляется с вашим активным ритмом жизни, принося вам дополнительную пользу.

Даже попасть в XC60 стало проще – открывайте дверь багажника с электроприводом легким движением ноги под задним бампером. Внутри вы найдете большое багажное отделение, способное с легкостью вместить даже предметы необычного размера. Сложите задние сиденья простым нажатием на кнопку, и вы получите абсолютно ровный пол – причем вы можете сделать это со стороны багажного отделения автомобиля, так что вам даже не придется открывать боковые двери, чтобы сложить задние сиденья.

В то же время люк для багажа в задних сиденьях дает возможность перевозить длинномерные предметы, не складывая сиденья. Так вы сможете продолжать поездку с пассажирами и их спортивным инвентарем, например. А чтобы сделать ваш XC60 еще более полезным, мы добавили дополнительное оборудование из нашей линейки аксессуаров, возможности и дизайн которого идеально сочетается с салоном вашего автомобиля и вашими потребностями.

Новый XC60 – это универсальный автомобиль на все случаи жизни, который прекрасно дополняет вас и справляется с вашим активным ритмом жизни, принося вам дополнительную пользу.

УНИВЕРСАЛЬНОСТЬ | 15



БОЛЕЕ ПОДРОБНАЯ ИНФОРМАЦИЯ НА САЙТЕ WWW.VOLVOCARS.RU



*Система Sensus связывает вас с
вашим Volvo и всем остальным миром.*



SENSUS

*Предупрежден, осведомлен
и в курсе всех событий.*

Что такое Sensus? Sensus – это наш подход к технологиям, основанный на принципе – сделать вашу жизнь проще и приятнее, относится ли это к комфорту, развлечениям или навигации. Система Sensus связывает вас с вашим Volvo и всем остальным миром. Система позволяет вам быть в курсе любой ситуации и развлечений, а также помогает управлять вашей поездкой.

Интуитивный, легкий в управлении интерфейс является основным преимуществом системы Sensus, доступной на большом 9-дюймовом центральном дисплее с сенсорным экраном. Мы заменили физические кнопки виртуальными аналогами на дисплее. Они стали больше и удобнее в использовании, а также меньше загромождают салон. Вся необходимая вам информация заметна с первого взгляда благодаря выверенной графике и большому шрифту текста. Безопасность для нас превыше всего, поэтому мы разработали систему таким образом, чтобы вы могли управлять вашим Volvo, не отводя взгляда от дороги. Центральный сенсорный дисплей вашего Volvo XC60 теперь ориентирован вертикально, что наиболее удобно для отображения всей информации о поездке.

Вы всегда будете на связи, ведь система Sensus с встроенным wi-fi обеспечивает все ваши устройства стабильным соединением с интернетом. А аудиосистема, которая позволяет вам слушать любимую музыку с любого устройства и настраивать звук согласно вашим предпочтениям, превратит любую вашу поездку в незабываемое впечатление.

Благодаря системе Sensus каждая поездка в вашем Volvo будет еще более запоминающейся!

ПОДКЛЮЧИТЕ ВСЕ СВОИ ЧУВСТВА

На каком бы месте вы ни сидели, вы всегда находитесь в самом центре звучания. Благодаря технологии Sensus Connect ваша любимая музыка всегда под рукой, включаете ли вы ее с медиаплеера или слушаете через интернет.

Сердце Sensus – это большой 9-дюймовый сенсорный дисплей. Благодаря высокой чувствительности он способен распознавать даже самые легкие прикосновения. Поэтому им можно управлять, не снимая перчатки.

Подключение устройств выполняется быстро и просто. С нашей системой вы просто подключите свой смартфон к автомобилю с помощью USB. Вы можете расширить возможности централь-

ного дисплея с помощью вашего iPhone® (модели 5 и новее) или Android-смартфона (с ОС 5.0 Lollipop и новее). Подключите свой смартфон через приложение Apple CarPlay™ или Android Auto™ соответственно, чтобы получить возможность прослушивать музыку со своего смартфона, совершать звонки и отправлять сообщения.

Аудиосистема High Performance удивит чистым и естественным звуком с редким для своего класса уровнем детализации, а наша флагманская аудиосистема Bowers & Wilkins® позволит вам открыть любимые песни и композиции заново и порадует даже самых притязательных аудиофилов.

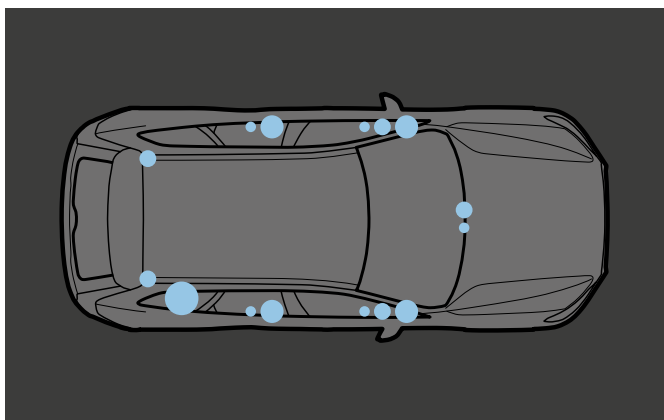

Наша флагманская аудиосистема Bowers & Wilkins® подарит каждому в салоне нового XC60 невероятные ощущения от музыки вне зависимости от места, где они сидят. Разработанная признанными экспертами в аудиотехнике высочайшего уровня Bowers & Wilkins®, эта технология воспроизводит вашу музыку с исключительной чистотой и реализмом. Уникальный вентилируемый сабвуфер обеспечивает объемный, глубокий бас, забирая воздух снаружи для большей амплитуды мембраны. В салоне

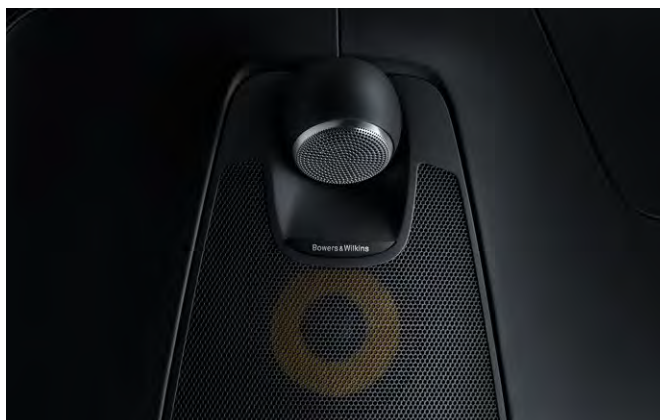

установлено 15 динамиков, поэтому каждый пассажир может наслаждаться идеальным звуком во время поездки на любом месте в салоне. Ощутите тончайшие нюансы звука с тремя звуковыми режимами. Режим «Концерт» воспроизводит звуковой профиль главного концертного зала Гётеборга, родного города Volvo. Режимы «Сцена» и «Студия», в свою очередь, передают саму суть музыки – так, как задумывал ее композитор.

Аудиосистема Bowers & Wilkins® выводит прослушивание музыки на новый уровень.



9-дюймовый центральный дисплей. Центр притяжения в роскошном интерьере Volvo XC60 – это вертикально ориентированный 9-дюймовый центральный дисплей с сенсорным экраном. За счет формата он показывает больше информации, и теперь вам не придется прокручивать вверх и вниз. Вы особенно оцените вертикальный формат дисплея при пользовании картами: он интуитивно напоминает экран смартфона,

поэтому вы не будете испытывать неудобств при переходе. Дисплей имеет высокотехнологичный глянцевый-черный вид благодаря специальному покрытию, и, самое важное, он не бликует: он столь же функционален, сколь и красив. Именно такой должна быть настоящая технологичность.

ПРОФЕССИОНАЛЬНЫЙ ШТУРМАН ДЛЯ ВАШИХ ПУТЕШЕСТВИЙ

Система Sensus Navigation – ваш штурман, который поможет построить путь до пункта назначения и снабдит дополнительной информацией. Навигация работает по интуитивному принципу, поэтому куда бы вы ни направлялись, вы доберетесь туда вовремя и без труда.

Вся необходимая информация выводится на виртуальную приборную панель водителя прямо перед вами. Изображение с высоким разрешением подстраивается под вас: яркость настраивается автоматически, а информационные значки увеличиваются или уменьшаются, чтобы наилучшим образом отображать навигационную информацию. Проекционный дисплей, доступный опционально, отображает всю важную информацию так, будто она парит в воздухе перед лобовым стеклом автомобиля. А это значит, что вся информация всегда будет у вас перед глазами, и вам не придется отрывать взгляда от дороги.

Следование по маршруту облегчается благодаря тому, что карты выполнены в максимально понятном графическом стиле. И поскольку для вас мы будем обновлять карты теперь и всегда, Sensus Navigation всегда будет на шаг впереди, точно ведя вас по маршруту.

Sensus бережет ваше время, помогая найти то, что необходимо: встроенное навигационное приложение сможет найти и оплатить парковочное место или найти заправку.

Просто наслаждайтесь поездкой, остальное доверьте Sensus.





Центральный дисплей. Центральный дисплей с сенсорным экраном ориентирован вертикально, а такой формат значительно облегчает следование по маршруту и изучение карты. У вас не будет необходимости пролистывать карты вверх или вниз, поскольку они сделаны в формате атласа, и вам видны ваше текущее местоположение и будущие объекты на маршруте. Их наглядность, размер и формат делают их незаменимым помощником в любом путешествии.



Голосовое управление. Управлять Sensus так же просто, как сказать пару слов. Говорите с вашим Volvo естественно, как с другом – он поймет. К примеру, скажите «Едем на Проспект Мира, 27». Или «Позвони Виктории Наумовой», и все будет выполнено. Голосовое управление также управляет климатом, навигацией, развлекательной системой и вашим смартфоном.





Volvo On Call делает вашу жизнь менее сложной. Окажитесь в мире, где вы связаны с вашим Volvo с помощью приложения Volvo On Call на вашем смартфоне.

Холодным утром функция дистанционного запуска отопителя прогреет автомобиль и ветровое стекло, и вы сможете начать свою поездку в комфорте. А в жаркий день Volvo On Call снизит температуру в салоне до комфортной точно к заданному времени. Теперь проверить, закрыли ли вы автомобиль (и закрыть его, если забыли) как никогда легко! Вы и ваши спутники сможете оставаться на связи везде благодаря тому, что ваш Volvo превращается в wi-fi точку доступа к интернету.

Спланируйте поездку, не выходя из дома, и отправьте место назначения автомобилю, чтобы к вашему приходу навигационная система уже построила маршрут. Она синхронизирует поездку с вашим календарем, напомнит вам о запланированных встречах и покажет, как добраться до них.

Volvo On Call совместим с вашим смартфоном, iPad® или другими девайсами, такими как Apple Watch; вы даже сможете управлять вашим автомобилем удаленно только с помощью голоса с браслетом Microsoft Band 2. А если вам понадобится помощь или поддержка в дороге, Volvo On Call свяжет вас с сервисным центром и автоматически передаст всю информацию об автомобиле и владельце. В случае экстренной ситуации тревожная кнопка SOS напрямую соединит вас с профессиональными операторами центра ЭРА-ГЛОНАСС. А если ваш Volvo украли, Volvo On Call поможет полиции отследить ваш автомобиль.

Volvo On Call также сообщит вам об уровне горючего в баке, передаст последнюю информацию о вашей поездке и напомнит, когда необходимо будет посетить сервис-центр. Это один из многочисленных примеров инноваций Volvo, ориентированных на человека, которые призваны сделать вашу повседневную жизнь менее сложной.

T6 AWD | Inscription

724 Серо-зеленый металлик Pine Grey | Легкосплавные диски 20", черные DC

С системой **Oncoming Lane Mitigation** ваш Volvo помогает сократить риск столкновения со встречным автомобилем. Система вступает в работу при скорости 60 км. в час и автоматически возвращает вас на вашу полосу движения, если фиксирует, что вы пересекли линию и приближаетесь к встречному автомобилю. Вы можете отменить автоматическое управление в любое время, взяв руление под свой контроль, и система отключится на время вашего управления.

INTELLISAFE

Будущее без опасности

IntelliSafe – общее имя для комплекса интуитивно понятных, интеллектуальных технологий, которые облегчают вождение, помогают предотвратить аварии и минимизировать их последствия. Эти инновационные технологии приближают нас к осуществлению нашей главной цели: мы стремимся, чтобы к 2020 году ни один человек не получил серьезные травмы и не погиб в новом автомобиле Volvo.

Система City Safety – это сердце IntelliSafe. Входящая в базовую комплектацию, она как «второй пилот» следит за дорогой, предупреждает об опасности и при необходимости действует. Днем и ночью City Safety отслеживает передвижение других машин, пешеходов, велосипедистов и больших животных, которые могут появиться на дороге. Система предупреждает о любых опасностях и, если вы не отреагируете на них, при необходимости затормозит, чтобы помочь вам избежать столкновения с препятствиями или приближающимся автомобилем. В случае если вы быстро выворачиваете руль, чтобы объехать неожиданное препятствие, технология Steering Support добавит вам усилий и повернет рулевое коле-

со на нужный угол, помогая вам в экстренном маневре. То есть система повернет передние колеса на необходимую величину, чтобы помочь вам избежать столкновения с неподвижным объектом, и также притормозит задними колесами, чтобы сделать маневр более эффективным.

Технология IntelliSafe будет поддерживать вас в каждой поездке. Система Oncoming Lane Mitigation поможет избежать столкновений с приближающимися транспортными средствами с помощью совершения автоматического маневра и изменения направления движения.

Снижение последствий столкновения имеет такое же важное значение, как и избежание столкновения. Мы изобрели ремень безопасности более 50 лет назад и никогда не прекращали вводить новшества: наши последние разработки включают сиденья, которые помогают смягчить воздействие вертикальных ударных сил на ваш позвоночник.

С таким инновационным подходом ваш Volvo может помочь сделать каждый день безопаснее. Для вас, ваших пассажиров и всех вокруг.

*С таким инновационным подходом ваш Volvo
может помочь сделать каждый день безопаснее.*



T6 AWD | Inscription
724 Серо-зеленый металлик Pine Grey |
Легкосплавные диски 20", черные DC

БОЛЕЕ ПОДРОБНАЯ ИНФОРМАЦИЯ НА САЙТЕ WWW.VOLVOCARS.RU

Когда вам нужно избежать столкновения с объектом перед вами, комплекс систем City Safety поможет вам маневрировать быстрее и безопаснее. В такой ситуации, если вы быстро выворачиваете руль, чтобы объехать неожиданное препятствие, технология Steering Support добавит вам усилий, она повернет рулевое колесо, помогая вам

в маневре. Система повернет передние колеса на необходимую величину, чтобы помочь вам избежать столкновения, и притормозит задними колесами, чтобы сделать маневр более эффективным. City Safety одновременно координирует торможение и движение руля для их комплексной, более эффективной работы.

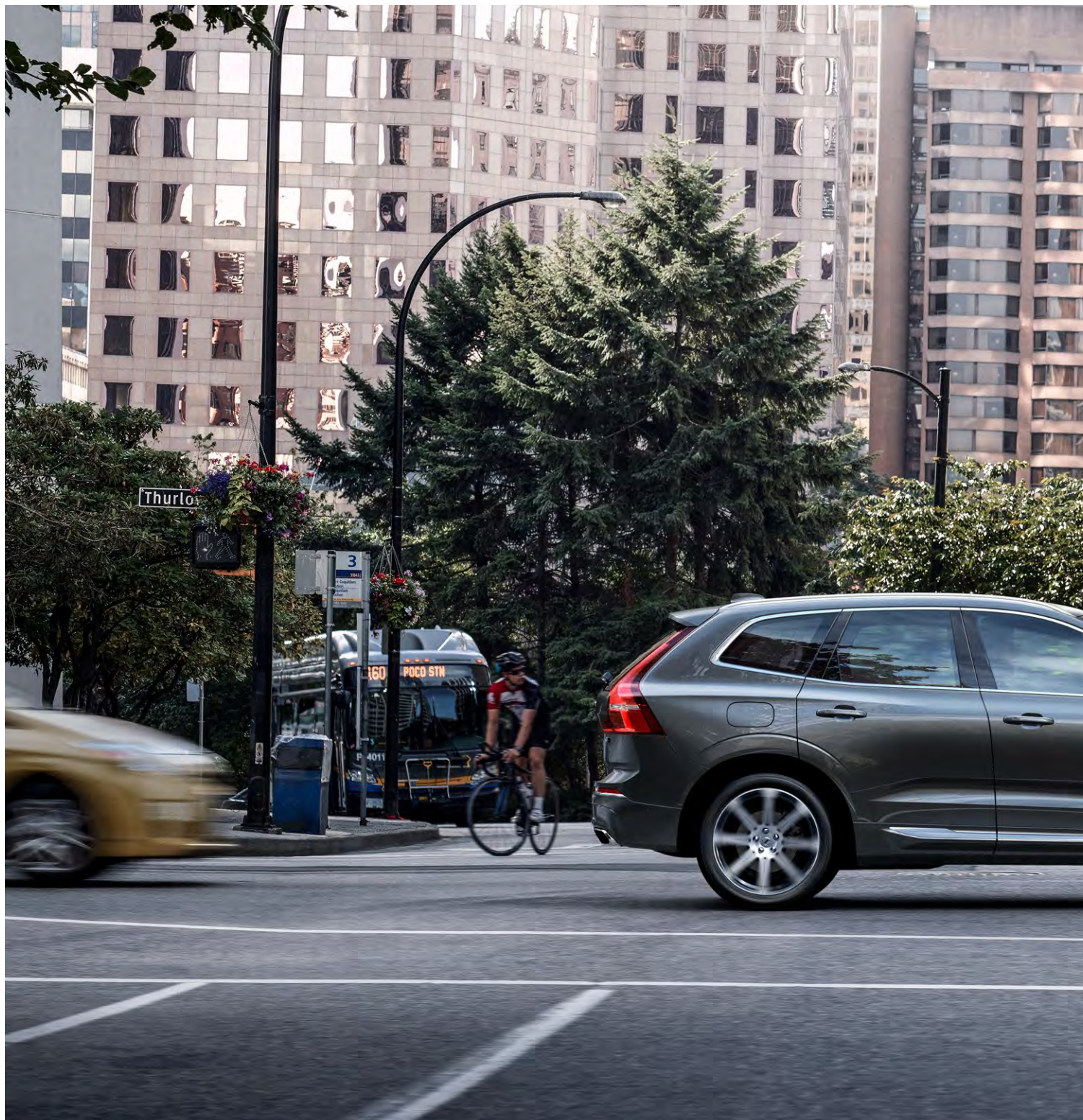

Комплекс технологий **Cross Traffic Alert** поможет вам перестроиться в другую полосу движения, оповещая вас о наличии транспортных средств, угрожающих столкновению. Эта технология может также определять транспортные средства, приближающиеся с любой стороны вашего Volvo на расстоянии до 30 метров, в то время как велосипедисты и пешеходы отслеживаются на еще более коротких дистанциях.

T6 AWD | Inscription
724 Серо-зеленый металлик Pine Grey |
Легкосплавные диски 20", черные DC







Наши технологии безопасного движения получают свое развитие в новом VOLVO XC60.

Система BLIS™ с помощью радарных датчиков предупреждает водителя о помехах в слепых зонах автомобиля и об обгоне другими транспортными средствами. Система Cross Traffic Alert обнаруживает и предупреждает водителя о других участниках движения на расстоянии до 30 метров в ситуации, когда автомобиль выезжает задним ходом из тесного парковочного пространства.

Для повышения комфорта и безопасности движения на новом VOLVO XC60 возможно добавить к базовому пакету безопасности IntelliSafe Стандарт пакет IntelliSafe Assist с адаптивным круиз контролем и системой Pilot Assist. Адаптивный круиз контроль в автоматическом режиме поддерживает установленные водителем безопасное расстояние до впереди идущего транспортного средства и максимальную скорость. Pilot Assist контролирует и удерживает автомобиль в центре полосы до скорости 130 км/ч, что делает движение по дороге более комфортным.

Пакет систем IntelliSafePro обеспечивает максимальную безопасность движения VOLVO XC60 и включает в себя пакеты IntelliSafe Surround и IntelliSafe Assist, то есть представляет все самые передовые функции безопасности в одном пакете.

T6 AWD | Inscription
724 Серо-зеленый металлик Pine Grey |
Легкосплавные диски 20", черные DC

БОЛЕЕ ПОДРОБНАЯ ИНФОРМАЦИЯ НА САЙТЕ WWW.VOLVOCARS.RU



ЗАЩИЩАЯ САМОЕ ЦЕННОЕ

Защитить вас и ваших пассажиров всегда было приоритетом для Volvo, и нынешнее поколение автомобилей делает для вашей безопасности больше, чем когда-либо. От превентивных систем, помогающих избежать столкновения, до опций, смягчающих последствия любого столкновения, – мы постоянно работаем над повышением безопасности. В вашем Volvo безопасность полностью окружает вас. В основе нового поколения наших автомобилей – пассажирский салон с очень жесткой силовой структурой с высоким содержанием ультравысокопрочной бористой стали.

В 1959 году компания Volvo подарила миру трехточечный ремень безопасности. Наши современные разработки продолжают традицию изобретений, спасающих жизни. Система предупреждения о возможном столкновении сзади с торможением в неподвижном положении, входящая в комплекс технологий IntelliSafe,

обнаруживает опасность наезда сзади и предупреждает водителя приближающегося автомобиля частым миганием аварийных огней. Если столкновение неизбежно, система натягивает передние ремни безопасности, чтобы удержать вас на месте. Кроме того, прямо перед столкновением система приводит в действие тормоза, чтобы защитить вас и ваших пассажиров от хлыстовой травмы шеи.

Наша система предотвращения съезда с дороги – одна из самых передовых в мире. Когда система чувствует неизбежное столкновение или съезд с дороги, она автоматически затягивает ремни безопасности, чтобы удержать вас в безопасном положении. А для защиты вашего позвоночника (на случай съезда с дороги) мы спроектировали передние сиденья так, чтобы они поглотили эти воздействия. Если столкновения удалось избежать, передние ремни безопасности ослабевают автоматически.



Удобные рельефные передние сиденья в новом XC60 не просто прекрасно смотрятся. Уникальная внутренняя структура позволяет поглощать энергию вертикального удара, что защищает позвоночник в случае жесткого приземления подлетевшей машины. Это еще один пример того, как любая деталь Volvo работает на вашу безопасность.

Volvo – синоним безопасности на дорогах. Первый силовой каркас был выпущен в 1944 году, а в 1959-м – первый трехточечный ремень безопасности. Но наши разработки продолжают. Преднатяжители ремней безопасности автоматически затягивают ремни при обнаружении возможности столкновения, что приводит водителя и пассажира в самое безопасное положение.

DRIVE-E

Больше наслаждения, меньше расход

Прекрасно сочетая динамику и экономичность, новое поколение силовых агрегатов Volvo обеспечивает высокую отзывчивость и мощность при низком расходе топлива. Мы добились этого с Drive-E – комплексом передовых разработок, лежащих в основе каждого нашего бензинового и дизельного двигателя.

Например, новые дизельные двигатели оснащены очередной инновацией от Volvo – новейшей технологией PowerPulse. Это система, которая обеспечивает кратковременный впрыск предварительного сжатого воздуха на крыльчатку турбины, снижая тем самым время, необходимое для ее раскрутки до рабочих оборотов. Таким образом, теперь не будет ни малейшей задержки в отдаче двигателя при резком нажатии на педаль акселератора. С PowerPulse вы получите от наших новых компактных двигателей такую же высокую отзывчивость и управляемость тягой, как и у традиционных многолитровых V8 «старой школы», но с экономичностью современного компактного двигателя.

Компактные двигатели теряют меньше энергии на трение, поэтому каждая капля топлива работает максимально эффективно, минимизируя выбросы. Для повышения эффективности мы использовали детали с пониженным трением. Уменьшение размера и веса двигателя дает больше пространства в салоне и улучшает управляемость.

Наша новая 8-ступенчатая автоматическая трансмиссия максимально раскрывает потенциал двигателя – Geartronic™ всегда выберет верную передачу, всегда сохраняя возможность выбрать передачу вручную.

Чтобы двигаться с максимальной эффективностью, выберите режим Eco, в котором XC60 перенастраивает двигатель и трансмиссию на минимальный расход топлива.

Наши дизельные двигатели работают тихо и мягко благодаря инновационной системе впрыска топлива i-ART, которая точно дозирует топливо для каждого цилиндра, что делает работу двигателя мягче при меньшем расходе топлива – и это гарантировано на протяжении всего срока эксплуатации автомобиля.

Стремясь в будущее, Volvo делает вашу жизнь лучше уже сегодня. Философия Drive-E объединяет самые продвинутые технологии для создания лучшего мира.

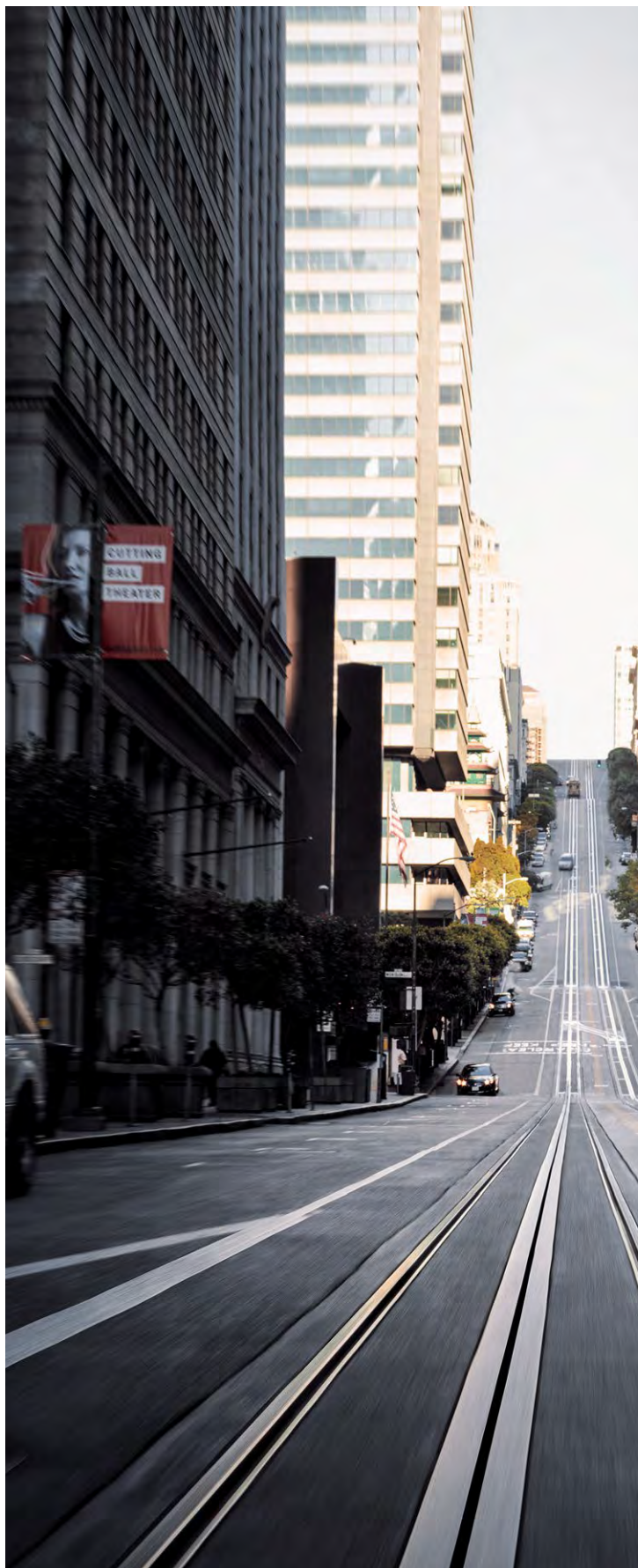

Идеальный баланс производительности и экономичности каждого двигателя Volvo дают вам максимальную мощность при сниженном потреблении топлива и меньших выхлопах.



ВОЖДЕНИЕ БЕЗ КОМПРОМИССОВ

Мы верим, что автомобиль может быть превосходен как в вождении, так и в комфорте. Именно поэтому мы создали XC60, который идеально сочетает в себе две эти черты. Этот автомобиль создан для долгих и запоминающихся приключений.

Усовершенствованная передняя подвеска на двойных поперечных рычагах и наша инновационная многорычажная задняя подвеска с композитной поперечной рессорой идеально сбалансированы, чтобы вы могли контролировать каждое движение. Вы получаете автомобиль, который реагирует на ваши команды, но не жертвует комфортом, который вам необходим.

Полная пневматическая подвеска делает XC60 еще более комфортным, изолируя кузов автомобиля от дороги и смягчая неровные поверхности. Подвеска повышает стабильность, автоматически регулируя и поддерживая постоянную высоту в зависимости от условий. Высота кузова автомобиля регулируется в соответствии с режимом ее движения и скоростью. В режимах Comfort или ECO кузов опускается на 10-20 мм при движении на высоких скоростях для снижения шума и расхода топлива на автострадах. В режиме Dynamic кузов опускается на 20 мм, чтобы улучшить управляемость и устойчивость на дороге. Полный привод нового поколения придает еще большую уверенность на скользких или грунтовых дорогах.

По желанию вы можете выбрать один из четырех режимов вождения, которые позволят настроить поведение автомобиля «под себя» и найти идеальные настройки для текущей дороги. Регулировка работы двигателя, коробки передач, акселератора и рулевого управления меняет поведение автомобиля, а в случае с опциональным активным шасси с пневмоподвеской – манеру езды и управления. На неровной дороге режим Off Road обеспечивает XC60 легкое управление на низких скоростях, которые необходимы для прохождения участков с плохим дорожным покрытием, и активирует систему Hill Descent Control, чтобы сделать прохождение спусков безопаснее и проще.



Пневматическая подвеска на всех 4 колесах XC60 выводит комфорт от вождения на новый уровень – пневмобаллоны сглаживают несовершенства дорог и обеспечивают стабильность автомобиля, сохраняя постоянную высоту вне зависимости от нагрузки. С активным шасси вы можете изменить режим езды и управления автомобилем в соответствии с вашим настроением или типом покрытия.





VOLVO XC60

T6 AWD | R-Design
707 Жемчужно-белый перламутр,
Crystal White Pearl | Легкосплавные
диски 21", 5 спиц, матово-черные DC

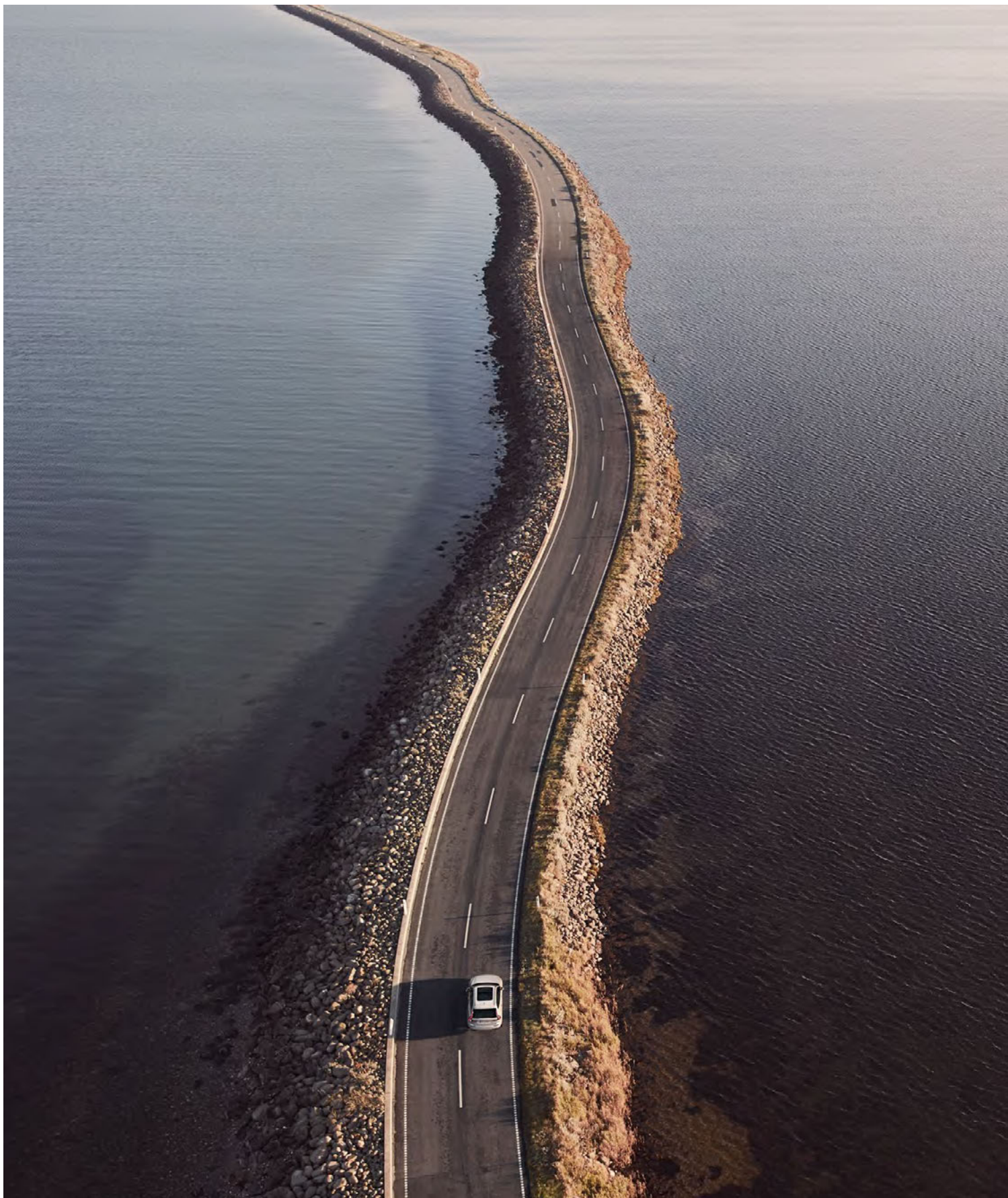

ВАШИ ВОЗМОЖНОСТИ БЕЗГРАНИЧНЫ

Любое путешествие начинается с дороги. Скоростная автострада, лесная колея бездорожья, горный серпантин, снежный занос или крутые склоны – какой бы маршрут вы ни выбрали, новый Volvo XC60 всегда будет вашим надежным спутником. Сочетание передовых технологий и фирменного скандинавского дизайна гарантирует вам истинный уют и комфорт независимо от погоды за окном, а большие колеса, полный привод и впечатляющий дорожный просвет обеспечат полную уверенность на любой дороге и даже там, где ее нет.

В сердце нового XC60 – серия мощных и технически изощренных бензиновых и дизельных двигателей нового поколения Drive-E. Каждый двигатель обладает отдачей мотора гораздо большего объема с сохранением эффективности и экономичности 4-цилиндрового.

Комбинация турбокомпрессора и приводного нагнетателя в высокопроизводительном бензиновом двигателе T6 AWD мощностью 320 л.с. гарантирует внушительный поток мощности в любой момент – и при маневрировании на низкой скорости, и на

самых скоростных автострадах. Двигатель T5 AWD оптимизирован до 249 л.с., но зато выдает большой крутящий момент на низких оборотах, что делает его универсальным выбором и для шоссе, и для города. Усовершенствованные дизельные двигатели столь же динамичны. 235-сильный D5 AWD – мощнейший из построенных нами дизелей. Выбрав D5 AWD, вы получите динамику и отклик гораздо большего по объему двигателя. Впервые в мире примененная Volvo технология PowerPulse активирует турбонаддув с первым прикосновением к акселератору. Никаких задержек – только чистый поток мощности точно тогда, когда это вам нужно.

Инновационный D4 AWD создан для тех, кто ищет лучшее сочетание экономичности и ездового комфорта. Но какой бы двигатель вы ни выбрали для вашего нового Volvo XC60, вы можете рассчитывать на систему полного привода пятого поколения и инновационную 8-скоростную автоматическую трансмиссию в любом из вариантов.

T6 AWD

Наш флагманский высокофорсированный бензиновый двигатель выдает внушительные 320 л.с. / 400Нм., не жертвуя экономичностью, благодаря эффективному сочетанию турбонаддува и приводного компрессора. Этот мотор в сочетании с полноприводной трансмиссией и быстродействующей 8-скоростной АКПП Geartronic™ надеяет стремительный XC60 бескомпромиссной динамикой и управляемостью на любом покрытии и в любой ситуации. Кстати, современная безопасная «зажигалка» – это шведское изобретение.

T5 AWD

Оптимальный вариант бензинового мотора, мощностью 249 л.с. / 350 Нм, которая окажется достаточной для уверенного разгона вашего XC60 как в городе, так и на загородной трассе в большинстве ситуаций. Разумный компромисс между удовольствием от вождения и расходами на эксплуатацию. Благодаря полноприводной трансмиссии и 8-скоростной АКПП вы быстро перестанете обращать внимание на тип дорожного покрытия.

D5 AWD

Высокопроизводительный дизельный двигатель с двойным турбонаддувом, уникальными технологиями впрыска i-Art и управления турбонаддувом PowerPulse. Развивает достойные уважения 235 л.с. / 480 Нм, и вы вряд ли испытаете с ним недостаток динамики на обычных дорогах. Благодаря разработанной нами технологии предварительной активации турбонаддува PowerPulse вы всегда получите быстрое ускорение одновременно с нажатием педали акселератора, без привычных для обычных турбомоторов запаздываний. Система полного привода последнего поколения и 8-ступенчатая АКПП Geartronic™ гарантируют эффективное использование всей этой мощности на любых дорогах и проселках.

D4 AWD

Современный дизельный двигатель последнего поколения с высокими характеристиками для лучшей топливной экономичности 190 л.с. / 400 Нм. Также комплектуется с системой полного привода и новейшей 8-скоростной трансмиссией Geartronic™. Скромный только в плане расхода топлива. Идеальный компромисс для тех, кто ищет максимальной топливной экономичности, но не хочет жертвовать удовольствием от поездок и комфортом в дальних путешествиях.

VOLVO XC60

T6 AWD | R-Design
707 Жемчужно-белый перламутр,
Crystal White Pearl | Легкосплавные
диски 21", 5 спиц, матово-черные DC





Volvo XC60 Momentum

Даже начальная комплектация Momentum имеет высокий уровень оснащения и способна удовлетворить самые высокие запросы в плане безопасности и комфорта.



Volvo XC60 Inscription

Эксклюзивный XC60 Inscription превзойдет ваши самые смелые ожидания о скандинавской роскоши.



Volvo XC60 R-Design

Динамичный дизайн и яркие впечатления от вождения. Совершенство в движении!

СОЗДАЙТЕ СВОЙ VOLVO XC60 ДЛЯ ВАШЕГО ОБРАЗА ЖИЗНИ

Наш главный подход к работе – все для человека. Он также дает вам полную свободу к созданию Volvo, который идеально подходит вашему стилю и индивидуальности.

Чтобы ваш новый Volvo XC60 полностью отвечал вашим желаниям, мы создали широкий выбор опций, уровни комплектации и персонализации. Даже в начальной комплектации Momentum ваш XC60 прекрасно оснащен и способен обеспечить вас всем

необходимым для комфортного путешествия. Возможно, вы захотите дать волю своим желаниям и насладиться непревзойденной скандинавской роскошью? Тогда вам идеально подойдет Inscription. А если вам по душе более спортивный стиль снаружи и внутри – взгляните на R-Design. Что бы вы ни предпочли, будьте уверены: Volvo XC60 создан специально для вас. Продолжайте читать, и вы увидите, как будет выглядеть ваш новый XC60.

ПРАВИЛЬНОЕ ОСНАЩЕНИЕ ДЛЯ ВАШИХ ПОЕЗДОК

Богато оснащенный XC60, даже в начальной комплектации Momentum, обеспечит вас высоким уровнем технологий и удовлетворит ваши повышенные требования к стилю, комфорту, безопасности и уникальному дизайну.

Уникальный внешний дизайн включает в себя наши фирменные светодиодные фары узнаваемого дизайна в стиле «Молот Тора», эффектную черную решетку радиатора и встроенные металлические рейлинги, которые дополняют мощный и стильный образ XC60 Momentum. Стандартные 18 или опциональные 19-дюймовые легкосплавные колесные диски добавляют автомобилю эксклюзивность и создают уникальный образ на дороге. А двойные выхлопные трубы с хромированными насадками из нержавеющей стали вносят финальные штрихи в образ стильного и динамичного автомобиля.

Первое, что вы видите, когда открываете дверь вашего нового XC60, – это стильные алюминиевые накладки порогов. Оказавшись внутри, вы можете насладиться передовыми технологиями благодаря нашей 8-дюймовой виртуальной панели приборов уже в базовой комплектации и мультимедиа системе Sensus Connect с расширенными возможностями подключения, включающей 9-дюймовый центральный дисплей с сенсорным экраном и системой голосового управления. В это же время все пассажиры оценят чистое воспроизведение звука аудиосистемы XC60 высокого качества, включая воспроизведение музыки через Bluetooth®. Наша двухзонная климатическая система гарантирует вам и вашим пассажирам наслаждение комфортным климатом в салоне при любой температуре – водитель и пассажир на переднем сидении могут регулировать температуру в соответствии с индивидуальными предпочтениями. Как водитель вы насладитесь тактильным ощущением от соприкосновения с эргономичными комфортными сиденьями и тонкой натуральной кожей, которой отделаны руль и рычаг переключения КПП в стан-

дартной комплектации. Регулируемая 4-сторонняя поясничная поддержка с электроприводом позволяет с легкостью оптимизировать поддержку по вашему желанию. Вас приятно удивит современная комбинированная обивка Текстиль / T-Тес или модная City Weave / T-Тес. Текстильные коврики и алюминиевые декоративные вставки Iron Ore являются прекрасным дополнением к интерьеру салона. А когда стемнеет, эффектная подсветка интерьера усилит атмосферу роскоши в вашем XC60 Momentum.

И конечно же, в базовой комплектации вам доступны наши передовые технологии IntelliSafe, которые включают в себя систему избежания столкновения City Safety с такими функциями, как, например, Steering Support, Lane Keeping Aid, Oncoming Lane Mitigation. Для более комфортного управления в городе или на шоссе вы можете добавить такие инновационные технологии, как адаптивный круиз-контроль и система полуавтономного вождения второго поколения Pilot Assist.

Боковые зеркала заднего вида с электроприводом и парковочные радары, установленные сзади вашего автомобиля, облегчат вам процесс парковки, а дополнительно добавив нашу камеру обзора 360 градусов и систему автоматической помощи парковки Park Assist Pilot, вы будете полностью уверены в себе и сможете получать от парковки настоящее удовольствие – даже в самом тесном пространстве.

Для того чтобы ваш XC60 Momentum был идеальным как в повседневном использовании, так и в путешествиях, спинки задних кресел автомобиля могут складываться по отдельности, для увеличения площади багажника. И чтобы в дальнейшем облегчить погрузку и разгрузку багажа, для вашего удобства мы добавили электропривод двери багажника с возможностью управления им без помощи рук – достаточно одного движения ногой снизу бампера, и дверь багажника откроется (или закроется) сама собой.

XC60 MOMENTUM

Включает следующее стандартное оборудование:

Экстерьер:

18" Легкосплавные диски с шинами 235/60 R18 (кроме D4 AWD / T5 AWD) | Шасси Dynamic | Светодиодные LED фары с автоматической регулировкой уровня | Датчик дождя | Задний парковочный радар | Щетки стеклоочистителей с встроенными водными форсунками | Боковые зеркала заднего вида с электроприводом складывания, окрашенные в цвет кузова | Двойная выхлопная труба с хромированными насадками | Решетка радиатора черная глянцевая | Бампера и молдинги, ручки дверей, окрашенные в цвет кузова | Рейлинги продольные на крыше – интегрированные серебристые | Запасное колесо 125/80 R18 (докатка)

Интерьер:

Комфортные сиденья с комбинированной обивкой Текстиль / T-Тес | Отделка салона декоративными вставками из алюминия Iron Ore | Пакет освещения салона – средний уровень | Двухзонный электронный климат-контроль, ECC | Система «чистый воздух» CZIP | Датчик влажности | Предварительная вентиляция салона и подогрев салона после выключения двигателя | Парковочный подогреватель с таймером топливный (для дизельных двигателей) | Зеркало заднего вида с регулировкой наклона (против ослепления) | Зеркала косметические для водителя и пассажира, с подсветкой | Подогрев передних сидений | Электропривод регулировки поясничной поддержки в 4-х направлениях | Сиденья водителя и пассажира с механической регулировкой наклона спинки и электрической регулировкой высоты | Механическое складывание 2-го ряда сидений | Складывающиеся задние подголовники, механические | Декоративные накладки порогов передних дверей, металлические | 3-спицевое рулевое колесо и рукоятка селектора КПП, отделанные кожей с декоративными вставками | Шторка и металлическая накладка в багажном отделении | Держатель парковочного талона

Мультимедиа | Sensus:

8" виртуальная панель приборов | 9" центральный дисплей | Медиа система Sensus Connect HIGH PERFORMANCE с подключением по USB, Bluetooth® и голосовым управлением | Кнопки дистанционного управления на руле

Безопасность | IntelliSafe:

Система Volvo On Call / ЭРА-Глонасс | Система предупреждения об опасности столкновения City Safety нового поколения | Система контроля полосы движения с противодействующим усилием в рулевой системе | Система контроля встречного движения Oncoming Lane Mitigation | Система предотвращения скатывания автомобиля на подъеме | Система помощи спуска с горы | Круиз-контроль | Противоугонная система VOLVO с центральным замком, датчиками уровня и движения и пультом дистанционного управления, встроенным в радиоключ | Одновременное отпирание всех дверей | Механический замок багажника | Подушки безопасности водителя и пассажира, боковые подушки безопасности SIPS™ и надувные занавесы IC | Ремни безопасности с преднатяжителями с сигнализацией непристегнутого ремня (все сиденья) | Крепление для детских сидений стандарта ISOFIX на задних сиденьях | Фирменная система защиты от летевших травм WHIPS™ на передних сиденьях | Система контроля давления в шинах (TPMS)

1. XC60 Momentum оснащен светодиодными фарами с фирменным дизайном «Молот Тора», интегрированными алюминиевыми рейлингами на крыше, 19 дюймовыми легкосплавными дисками (опционально) и яркими деталями экстерьера. 2. Система помощи при парковке поможет вам при движении и маневрировании задним ходом, а хромированные выхлопные трубы придадут вашему XC60 Momentum более динамичный вид. 3. Стандартная 8-дюймовая виртуальная панель приборов позволяет вам выбрать между различными графическими схемами. Чтобы обеспечить оптимальную видимость, яркость дисплея автоматически адаптируется под уровень внешнего освещения. 4. Внутри XC60 Momentum вы можете насладиться комбинированной обивкой оригинального современного дизайнера Текстиль City Weave / T-Тес и декорированными вставками из натурального дерева Driftwood. 5. Интегрированные алюминиевые рейлинги светло-серебристого цвета на крыше, вносят особый штрих в спортивный облик вашего XC60 Momentum. 6. Мультимедиа система Sensus Connect включает в себя большой 9-дюймовый центральный дисплей с сенсорным управлением и hi-fi аудиосистему мощностью 330 Ватт с 10 высококачественными динамиками. Sensus Connect также порадует вас голосовым управлением, синхронизацией по протоколу Bluetooth®, разъемами USB и встроенными интернет картами вашего региона.



1



2



3



4



5



6



Легкосплавные диски 20",
5 двоянных спиц, черные DC (опция - 1011)



Легкосплавные диски 19",
5 двоянных спиц, черные DC (опция - 224)

Широкий выбор цветов кузова и вариантов дизайна колес позволяет вам создать свой уникальный VOLVO XC60. Практичные и элегантные 18-дюймовые легкосплавные диски серебристого цвета доступны в стандартной комплектации Momentum. А если вы решите сделать облик вашего автомобиля более спор-

тивным, вы можете выбрать 19- или 20-дюймовые колеса. Выбранный вами цвет кузова – это индивидуальность вашего XC60. Оригинальные цвета и дизайн дисков, доступные в разных комбинациях, сделают ваш автомобиль более роскошным и привлекательным.



Легкосплавные диски 18",
5 двоянных спиц, серебристые (опция - 148)



Легкосплавные диски 18",
5 спиц Y-формы, серебристые (стандарт для Momentum D5 AWD / T6 AWD)



614,
Белый, Ice White



707,
Жемчужно-белый перламутр, Crystal White Pearl



711,
Серебристый металл, Bright Silver



477,
Темно-серебристый металл, Electric Silver



721,
Серо-голубой металл, Mussel Blue



723,
Темно-синий металл, Denim Blue



714,
Стальной металл, Osmium Grey



724,
Серо-зеленый металл, Pine Grey



717,
Черный металл, Onyx Black



019,
Темно-серый металл, Black Stone



722,
Коричневый металл, Maple Brown



725,
Красный металл, Fusion Red



719,
Песочно-бежевый металл, Luminous Sand

Интерьер XC60 разработан, чтобы отвечать вашим желаниям. Каждая деталь, каждая линия, каждая форма – это знак того, что наши дизайнеры стремятся создать пространство, где вы сможете ощутить полный контроль и спокойствие. Создавая современный образ, стандартная комплектация Momentum представляет комфортные сиденья с комбинированной обивкой Текстиль/Т-Тес, доступные в интерьере кремового или черного цвета. Или выберите эксклюзивную обивку натуральной

кожей, доступную в нескольких цветовых комбинациях интерьера, которая подойдет именно вам. Образ интерьера также усовершенствован благодаря декоративным вставкам алюминия Iron Ore и алюминиевым накладкам. А для более эксклюзивного образа, вдохновленного современной дизайнерской мебелью из Скандинавии, выберите декоративные вставки из натурального дерева – эксклюзивная матовая отделка с легким налетом ретро.

Комфортные
сиденья



ИНТЕРЬЕР Комбинированная обивка (Текстиль / Т-Тес), комфортные сиденья (стандарт для Momentum) 1. Черного цвета в черном интерьере, R300 2. Текстиль оригинальной расцветки City Weave в кремовом/черном интерьере, U310 Кожа, комфортные сиденья (опция) 3. Черного цвета в черном интерьере, RA00 4. Каштаново-коричневого цвета в черном интерьере, RA30 5. Янтарного цвета в черном интерьере, RA20 6. Кремового цвета в черном интерьере, RA40 7. Кремового цвета в кремовом / черном интерьере и черные коврики, UA00 8. Кремового цвета в кремовом / черном интерьере, WA00

ОТДЕЛКА 9. Алюминий Iron Ore (стандарт) 10. Шпон дерева липы Linear Lime (опция)



1



2



3



4

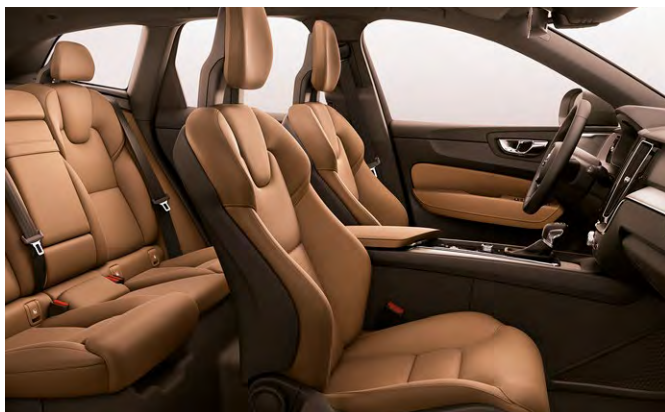

5



6



7



8

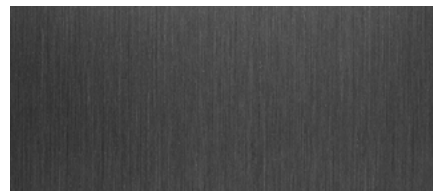

9

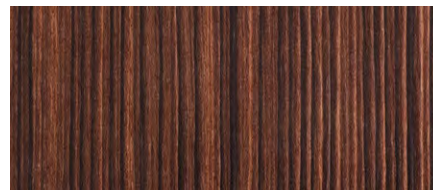

10

Inscription

СОВРЕМЕННАЯ СКАНДИНАВСКАЯ РОСКОШЬ

Мы создали эксклюзивный XC60 Inscription, чтобы превзойти ваши самые высокие ожидания от шведской роскоши. Высокая индивидуальная выразительность автомобиля – вот что пробуждает чувство элегантно изысканности. Каждая деталь тщательно отобрана, чтобы подарить вам и вашим пассажирам стильное, воодушевляющее впечатление. Утонченный дизайн экстерьера помогает ощутить уникальность внешнего вида

XC60, а тщательно продуманный интерьер с кожаными сиденьями предоставляет достаточно пространства для спокойного вождения. XC60 Inscription отражает наши традиции дизайна, направленного на человека. Когда наступает пора для интеллектуальной роскоши, пронизанной неповторимым стилем и новым образом мышления, мы, конечно, думаем о XC60 Inscription, уникальном в своем классе. Как и вы.

VOLVO XC60 INSCRIPTION

Включает в себя стандартное оборудование Momentum, а также:

Экстерьер:

19" Легкосплавные диски с шинами 235/55 R19 | Бампера и молдинги, окрашенные в цвет кузова с серебристой вставкой Inscription | Оригинальная решетка радиатора Inscription | Хромированная окантовка боковых окон | Хромированные вставки в задней части автомобиля | Эмблема Inscription на крышке багажника | Двойная выхлопная труба, интегрированная

Интерьер:

12" Виртуальная панель приборов с различными графическими режимами | Интерьер – Натуральная кожа, комфортные сиденья | Отделка салона натуральным деревом Driftwood | 3-спицевый руль, отделанный кожей с декоративными вставками | Электропривод водительского сиденья с памятью | Регулировка длины подушки сиденья водителя и переднего пассажира, механическая | Настройки режимов управления автомобилем / электрический усилитель руля с персональными настройками | Пакет освещения интерьера – высший уровень | Самозатемняющееся зеркало заднего вида | Боковой карман для хранения мелочей | Текстильные коврики Inscription | Радиоключ дистанционного управления с кожаной отделкой Inscription

T6 AWD | Inscription
724 Серо-зеленый металлик Pine Grey |
Легкосплавные диски 20", черные DC





1



2



3

Изысканный XC60 Inscription олицетворяет собой современную скандинавскую роскошь. Моментально узнаваемый благодаря уникальной хромированной радиаторной решетке и ярким хромированным молдингам внизу дверей, XC60 создает свой индивидуальный образ с рядом отличительных деталей экстерьера, гармонично перекликающихся с современным шведским дизайном. Так же как обрабатываются детали ювелирных украшений, литые 19 дюймовые 10 спицевые диски с отделкой по оригинальной технологии ювелирной обработки Diamond Cut гармонично дополняют образ стильного и эксклюзивного характера вашего XC60 Inscription. Вместе с элегантными сдвоенными выхлопными трубами, большие стильные колеса придают более уверенный и динамичный вид автомобилю. Наши фирменные светодиодные фары и фонари обеспечивают не только яркий и узнаваемый визуальный образ автомобиля, но и яркое освещение и прекрасную обзорность в темноте.

Интерьер XC60 Inscription продолжает тему современной скандинавской роскоши благодаря отделке натуральными материалами, которые создают атмосферу безмятежности и изящества. Вы и ваши пассажиры всегда сможете удобно расположиться в комфортных сиденьях с кожаной обивкой и с электроприводами регулировки. Оригинальные декоративные вставки из уникального натурального дерева Driftwood и наша усовершенствованная атмосферная подсветка интерьера подарят любому запоминающиеся впечатления от салона XC60 Inscription. Водитель по

праву сможет ощутить полный контроль с помощью увеличенной до 12 дюймов виртуальной приборной панели и возможности удобного выбора персональных настроек режима вождения. А для усиления впечатлений от вождения выберите наше опциональное Активное шасси с пневматической подвеской, которая подарит ощущение комфорта и управляемости, – просто выберите между 5 настройками подвески с помощью изящного селектора с ювелирной отделкой.

Для еще большего комфорта вы можете в качестве опции выбрать сиденье с системой вентиляции и функцией массажа, отделанные особо мягкой перфорированной кожей Nappa тонкой выделки. Опциональный 4-зонный климат-контроль позволяет как водителю, так и всем пассажирам настроить температуру по своему индивидуальному предпочтению. Добавив панорамную стеклянную крышу, все смогут насладиться превосходным ощущением атмосферы простора и света – при этом передняя часть крыши может открываться с помощью нажатия кнопки, а в солнечные дни перфорированная солнцезащитная шторка уменьшит нагрев салона и яркость солнечных лучей, в то же время сохраняя свежий воздух и приятный легкий ветерок в салоне. А если у вас появится желание превратить ваш XC60 в настоящий концертный зал, наша опциональная аудиосистема hi-end класса от Bowers & Wilkins® обеспечит звучание музыки в салоне таким чистым и реалистичным, что даже меломаны со стажем откроют для себя любимые мелодии заново.

1. Комфортные сиденья с электроприводом, обивкой натуральной кожей и эксклюзивная отделка интерьера вставками из натурального дерева Driftwood дополняют ощущение современной скандинавской роскоши. 2. Выберите предпочитаемый режим движения, подвески и рулевого управления, используя изящный металлический селектор прокрутки с ювелирной отделкой. 3. Радиоключ дистанционного управления Inscription отделан той же эксклюзивной кожей и точно такого же цвета, что и кожаная обивка в салоне вашего XC60 Inscription! Изящный пример лаконичного скандинавского дизайна и уникальных новых технологий отделки Volvo. 4. Volvo XC60 Inscription с динамичными, эффектными 20-дюймовыми 8-спицевыми легкосплавными дисками с уникальной ювелирной технологией отделки Diamond Cut (опция) 5. Двойные выхлопные трубы с хромированными насадками и опциональная яркая отделка дополняют элегантное и мощное впечатление от XC60 Inscription. 6. 12-дюймовая виртуальная приборная панель с интуитивно понятным управлением и 4 графическими режимами, а также 9-дюймовый центральный дисплей с сенсорным экраном позволят вам всегда оставаться в эпицентре событий. 7. Хромированная изысканная передняя решетка Inscription и новые светодиодные фары с фирменным дизайном «Молот Тора» 8. Декоративные накладки порогов передних дверей с логотипом Inscription 9. Хромированная отделка нижних решеток переднего бампера и окантовки противотуманных фар дополняют элегантный дизайн передней части XC60.





Легкосплавные диски 20",
8 спиц, черные DC (опция - 1012)



Легкосплавные диски 19",
10 спиц, черные DC (стандарт для Inscription)

Экстерьер XC60 Inscription отражает классический скандинавский дизайн. Цветовая палитра экстерьера позволит вам создать XC60 Inscription, который идеально подойдет вам по стилю и предпочте-

ниям. 19- и 20-дюймовые колесные диски, доступные с уникальной отделкой DC, визуально гармонируют с деталями экстерьера и создадут ощущение современной элегантности.



614,
Белый, Ice White



707,
Жемчужно-белый перламутр, Crystal White Pearl



711,
Серебристый металлик, Bright Silver



477,
Темно-серебристый металлик, Electric Silver



721,
Серо-голубой металлик, Mussel Blue



723,
Темно-синий металлик, Denim Blue



714,
Стальной металлик, Osmium Grey



724,
Серо-зеленый металлик, Pine Grey



717,
Черный металлик, Onyx Black



019,
Темно-серый металлик, Black Stone



722,
Коричневый металлик, Maple Brown



725,
Красный металлик, Fusion Red



719,
Песочно-бежевый металлик, Luminous Sand



В XC60 Inscription вы будете окружены продуманной роскошью. Куда бы вы ни посмотрели, вас окружают натуральные материалы и изысканная отделка – а впечатление от ощущений только усиливается благодаря фирменным комфортным и эргономичным сиденьям из натуральной кожи. А для еще более роскошного интерьера выберите опциональные сиденья из мягкой перфорированной кожи Nappa особо тонкой выделки и с вентиляцией. Если вы желаете более мощной поддержки при динамичной езде, у вас есть возможность выбрать рельефные спортивные сиденья из обычной кожи или мягкой кожи Nappa тонкой выделки и с электроприводом регулировки подушки сиденья. А чтобы вам проще было создать свой собственный уникальный интерьер салона, вам представлен большой выбор комбинаций цветов и материалов обивки и отделки декоративных вставок.



1



4



7



10



15

ИНТЕРЬЕР Кожа, комфортные сиденья (стандарт для Inscription) 1. Черного цвета в черном интерьере, RA00 2. Каштаново-коричневого цвета в черном интерьере, RA30 3. Янтарного цвета в черном интерьере, RA20 4. Кремового цвета в черном интерьере RA40 5. Кремового цвета в кремовом / черном интерьере и черные коврики, UA00 6. Кремовый в кремовом / черном интерьере, WA00 **Высококачественная перфорированная мягкая кожа Nappa, комфортные сиденья с вентиляцией (опция)** 7. Черного цвета в черном интерьере, RC00 8. Каштаново-коричневого цвета в черном интерьере, RC30 9. Янтарного цвета в черном интерьере, RC20 10. Кремового цвета в черном интерьере, RC40 11. Кремового цвета в кремовом / черном интерьере и черные коврики, UC00 12. Кремового цвета в кремовом / черном интерьере, WC00



2

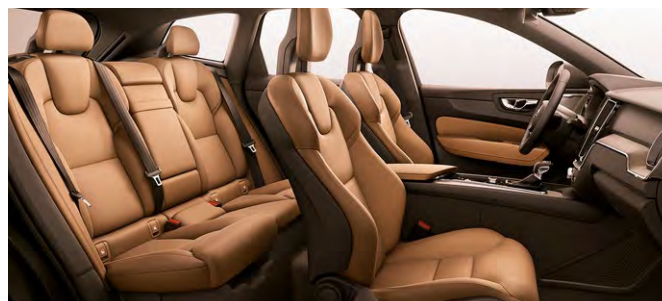

3



5



6



8

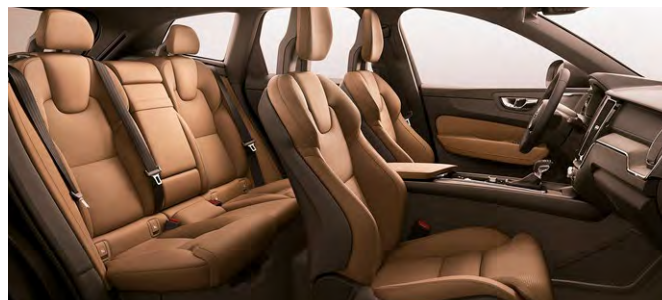

9



11



12

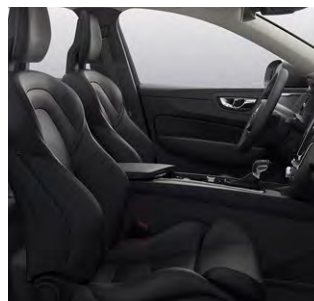

13

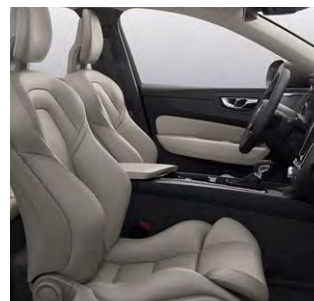

14



16

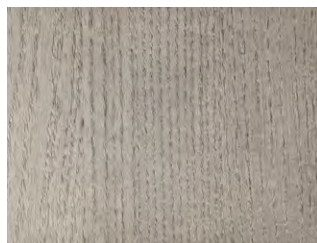

17

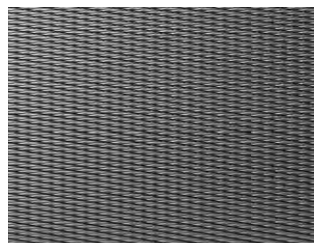

18

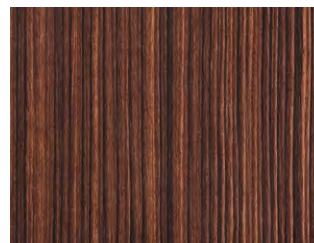

19

Кожа, спортивные сиденья (опция) 13. Черного цвета в черном интерьере, RA01 14. Кремового цвета в черном интерьере, RA41 15. Кремового цвета в кремовом / черном интерьере и черные коврики, UA01

РАДИОКЛЮЧ ДИСТАНЦИОННОГО УПРАВЛЕНИЯ 16. Натуральная кожа черного, белого, янтарного или каштаново-коричневого цвета

ОТДЕЛКА 17. Шпон дерева Driftwood (стандарт) 18. Алюминий Metal Mesh (опция) 19. Шпон дерева липы Linear Lime (опция)

VOLVO XC60

T6 AWD | R-Design
707 Жемчужно-белый перламутр,
Crystal White Pearl | Легкосплавные
диски 21", 5 спиц, матово-черные DC



RDESIGN

ВДОХНОВЕНИЕ ИСКУССТВОМ ВОЖДЕНИЯ

Если вы любите водить, XC60 R-Design создан специально для вас. Уникальная индивидуальность R-Design подарит вам волнующие впечатления динамичного вождения благодаря стилю, отзывчивости и управляемости. Множество уникальных деталей дизайна отражает динамику вашего Volvo, делая его более спортивным и уникальным на дорогах. Этот образ бросается в глаза и обещает вам наслаждение великолепными приключениями.

Каждый раз. И вы можете быть уверены, что это действительно так. Вы ощутите это, как только окажетесь в спортивном сиденье R-Design. От оригинального 3-спицевого руля R-Design до специальной черной обивки потолка – все это создано, чтобы сделать ваше вождение запоминающимся и удобным. А для еще более динамичного и комфортного вождения в XC60 R-Design установлено усовершенствованное спортивное шасси.

VOLVO XC60 R-DESIGN

Включает в себя стандартное оборудование Momentum, а также:

Экстерьер:

19" Легкосплавные диски, матовые черные DC R-Design, 5 сдвоенных спиц с шинами 235/55 R19 | Решетка радиатора, R-Design | Бампера, окрашенные в цвет кузова, оригинальные R-Design | Матовая окантовка боковых окон | Глянцевая черная вставка в задний бампер | Эмблема R-Design на крышке багажника | Боковые зеркала матовые серебристые с электроприводом складывания | Двойная выхлопная труба, интегрированная | Спортивное шасси Sport

Интерьер:

12" Виртуальная панель приборов с различными графическими режимами | Интерьер – спортивные сиденья R-Design с комбинированной обивкой: Нубук / Кожа, черный цвет потолка и стоек, декоративная отделка алюминием Metal Mesh | 3-спицевое рулевое колесо, отделанное кожей с перфорацией, R-Design | Самозатемняющееся зеркало заднего вида | Радиоключ дистанционного управления сигнализацией и центральным замком, с кожаными вставками, R-Design | Электропривод водительского сиденья и сиденья пассажира с памятью положений | Регулировки длины подушки сиденья водителя и пассажира, механические | Боковой карман для хранения мелочей | Отделка рукоятки КПП перфорированной кожей с декоративными вставками, R-Design | Спортивные накладки на педали, R-Design | Текстильные коврики в салон, эксклюзивные – R-Design | Декоративные накладки порогов передних дверей с подсветкой, R-Design | Электрический усилитель рулевого колеса с персональными настройками | Выбор настроек режимов управления автомобилем

БОЛЕЕ ПОДРОБНАЯ ИНФОРМАЦИЯ НА САЙТЕ WWW.VOLVOCARS.RU



1

XC60 R-Design – это скандинавский атлет в стильной спортивной экипировке – впечатляющий как динамичностью своего образа, так и ощущениями от вождения. У него мгновенно узнаваемый облик с яркими, спортивными деталями экстерьера – характерная глянцево-черная решетка с серебристым металлическим обрамлением, оригинальный передний спойлер, контрастная матовая окантовка окон и боковых зеркал, характерные выхлопные трубы и 19-дюймовые матово-черные колеса с уникальной ювелирной технологией отделки Diamond Cut. Наши новые светодиодные фары, выполненные в фирменном дизайне с «Молотом Тора», гарантируют яркое освещение и уникальный, узнаваемый образ на дороге. А для максимально эффективного освещения в темноте мы можем предложить опциональные активные светодиодные фары с технологией автоматической регулировки светового потока в зависимости от ситуации (Full-LED Active High Beam).

Первое, что приветствует вас при посадке в автомобиль – это оригинальные металлические накладки R-Design. Изысканную спортивную тематику интерьера продолжают декоративные вставки из алюминия Metal Mesh, черная обивка потолка и стоек и, конечно, спортивные сиденья R-Design с уникальной комбинированной обивкой Нубук / Кожа Nappa. Вместе они придают салону XC60 R-Design стиль технологичного гоночного кокпита. Логотипы R-Design и характерная прострочка в отделке сидений, рукоятка переключателя передач и 3-спицевый руль из перфо-

рированной кожи усиливают спортивный, но элегантный дух автомобиля. Регулируемая подушка переднего сиденья увеличивает поддержку бедер для большего комфорта во время долгих поездок.

А когда темнеет, опциональная интерьерная подсветка высшего уровня создает особую атмосферу внутри вашего XC60 R-Design. Для того чтобы вы чувствовали полный контроль при динамичной езде, XC60 R-Design также оснащен большой 12-дюймовой виртуальной приборной панелью с уникальным графическим режимом и опциональными подрулевыми «лепестками» переключения скоростей. Удобно расположенный на центральной консоли между двумя передними сиденьями стильный селектор выбора режимов движения вождения позволяет вам переключаться между 5 режимами – комфорт, спорт, эко-режим, внедорожный режим и полностью индивидуальный режим, в котором вы вправе настроить все по-своему.

Держась за оригинальный 3-спицевый руль R-Design, отделанный перфорированной кожей Nappa, вы будете наслаждаться возможностями прекрасно настроенного спортивного шасси. Подвеска R-Design отличается более жесткими пружинами и амортизаторами, для лучшей управляемости и меньших кренов в поворотах.

Новый XC60 R-Design доступен с любыми двигателями, в том числе дизельными: D4 AWD и D5 AWD

1. XC60 R-Design в эксклюзивном перламутровом цвете Crystal White Pearl с опциональными 21-дюймовыми матово-черными дисками. 2. Интерьер XC60 R-Design с 3-спицевым спортивным рулем и рукояткой селектора КПП с отделкой перфорированной тонкой кожей Nappa с контрастной прострочкой, спортивные сиденья R-Design с эксклюзивной комбинированной обивкой: Нубук / Перфорированная кожа Nappa 3. Алюминиевые декоративные вставки Metal Mesh создают в салоне XC60 R-Design атмосферу динамичности и технологичности. 4. Эффектные матово-черные 19-дюймовые легкосплавные диски для оптимальной управляемости с подвеской R-Design. 5. Спортивный руль R-Design с отделкой из перфорированной кожи и 12-дюймовая виртуальная панель приборов с 4 графическими режимами визуализации. 6. Сдвоенные интегрированные выхлопные трубы с хромированными насадками для более динамичного внешнего облика 7. Матовые серебристые боковые зеркала R-Design для эффектного визуального контраста 8. Наши узнаваемые светодиодные фары с фирменным дизайном «Молот Тора», черная глянцевая решетка радиатора R-Design и уникальные глянцевые черные нижние решетки изящно дополняют динамичный образ вашего XC60 R-Design.



2



5



6



3



7



4



8



Легкосплавные диски 21",
5 тройных спиц, матовые черные (опция - 1013)



Легкосплавные диски 19",
5 двойных спиц, матовые черные DC (стандарт для R-Design)

Внешний вид не оставляет никаких сомнений в динамичности вашего XC60 R-Design. Цвета кузова тщательно подобраны в соответствии со спортивным характером автомобиля, каждый из которых имеет свое уникальное выражение – особенно Passion Red и Bursting Blue, созданные эксклюзивно для R-Design. Красный Passion Red – это эталонный спортивный цвет, в то время как синий Bursting Blue дополняет образ технологичными и спор-

тивными чертами, которые идеально дополнены металлизированными и глянцевыми черными элементами кузова. Базовые 19-дюймовые диски R-Design или, если захотите, дерзкие опциональные 21-дюймовые диски придают вашему XC60 R-Design внушительный облик в движении и непременно будут притягивать восхищенные взгляды соседей по потоку или прохожих.



614,
Белый, Ice White



707,
Жемчужно-белый перламутр, Crystal White Pearl



711,
Серебристый металл, Bright Silver



477,
Темно-серебристый металл, Electric Silver



720,
Синий металл R-Design, Bursting Blue



714,
Стальной металл, Osmium Grey



717,
Черный металл, Onyx Black



612,
Красный R-Design, Passion Red



725,
Красный металл, Fusion Red

Внутри вашего XC60 R-Design вы можете насладиться динамичным и ориентированным на водителя интерьером из высококачественных материалов. Спортивные сиденья R-Design с регулируруемыми подушками обеспечивают правильную поддержку при любых поворотах на дороге, в то время как эксклюзивная комбинированная обивка Нубук / Перфорированная кожа Nappa

с контрастной прострочкой обеспечивает спортивный и в то же время изысканный вид. Ощущения динамики и стиля дополнены декоративными вставками из алюминия фактуры Metal Mesh, которые великолепно сочетаются с черным спортивным интерьером R-Design.



Спортивные сиденья R-Design

ИНТЕРЬЕР Комбинированная спортивная обивка R-Design (Нубук / Перфорированная мягкая кожа Nappa), спортивные сиденья (стандарт для R-Design)

1. Черного цвета в черном интерьере, RB0R Кожа R-Design, спортивные сиденья (опция) 2. Черного цвета в черном интерьере, RA01 Высококачественная перфорированная мягкая кожа Nappa, комфортные сиденья (опция) 3. Черного цвета в черном интерьере, RC00

РАДИОКЛЮЧ ДИСТАНЦИОННОГО УПРАВЛЕНИЯ 4. Доступна отделка черной перфорированной кожей

ОТДЕЛКА 5. Алюминий Metal Mesh



1



2



3



4

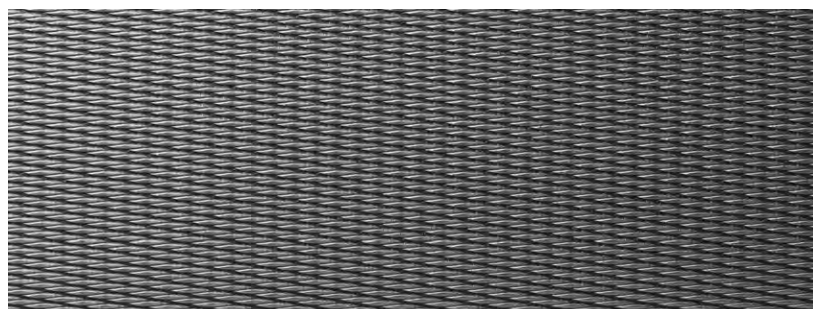

5

СОВСЕМ НЕ ОБЯЗАТЕЛЬНО БЫТЬ НА КОГО-НИБУДЬ ПОХОЖИМ

Создайте свой уникальный стиль XC60 с помощью оригинальных аксессуаров, которые идеально дополняют ваш новый автомобиль. Набор аксессуаров поможет наилучшим образом подчеркнуть яркую индивидуальность вашего XC60 – вне зависимости от того, какую комплектацию вы выбрали.

Накладка переднего бампера придает фронтальной части Volvo XC60 более внушительное и динамично-агрессивное выражение. Дефлектор заднего бампера, придающий автомобилю спортивный вид, подчеркнет интегрированные

патрубки выхлопной системы. Он украшает автомобиль и защищает бампер от повреждений во время погрузки и выгрузки багажа. Завершите образ 22-дюймовыми колесными дисками, сочетающими в себе утонченную форму и инновационный внешний вид. Диски, окрашенные в тон кузова, визуально добавляют вашему автомобилю мощности, а с шинами, подобранными официальным дилером Volvo, вы будете чувствовать себя комфортно и уверенно на дорогах в любое время года.



T6 AWD | R-Design

707 Жемчужно-белый перламутр Crystal White Pearl | Легкосплавные диски 22", 5 сдвоенных спиц, матовые черные с отделкой DC.



Отделка R-Design придает спортивный, динамичный вид автомобилю. Детали из нержавеющей стали контрастируют с цветом кузова и органично дополняют зеркала с серебристой отделкой. Это отличный способ добавить свой собственный штрих к облику XC60. 22-дюймовые диски с пятью сдвоенными спицами с черной матовой отделкой добавляют брутальности вашему XC60 R-Design.

СКАНДИНАВСКАЯ РОСКОШЬ В ВАШЕМ СТИЛЕ

XC60 Inscription – это элегантная шведская роскошь. Для создания образа внушительного внедорожника с индивидуальным характером выбирайте оригинальные аксессуары, отражающие ваш вкус и стиль жизни. Выполненные из нержавеющей стали накладка переднего бампера и дефлектор заднего бампера украшают облик автомобиля и защищают покрытие корпуса от повреждений.

Хромированные наконечники выхлопных патрубков и окрашенные в цвет кузова расширители колесных арок усиливают образ мощного автомобиля, а эксклюзивные 22-дюймовые 10-спицевые колесные диски добавляют ему элегантности.

*Доступно с 2018 года.



T6 AWD | Inscription

724 Серо-зелёный металлик Pine Grey | Комплект аксессуаров внешней стилизации с передними и задними накладками из нержавеющей стали | Легкосплавные диски 22" 10-спицевые, чёрные DC



Наши новые 22-дюймовые колеса – самые большие из всех, что были созданы нами, делают XC60 более мощным и заметным. Накладка переднего бампера и дефлектор заднего бампера с интегрированными двойными выхлопными трубами сделаны из нержавеющей стали.

ВЕЗЕМ САМОЕ ЦЕННОЕ

Создайте XC60, который идеально вам подойдёт. Оригинальные аксессуары Volvo помогут создать стильное и комфортное пространство в салоне вашего автомобиля.

Глянцевые держатели iPad® гармонично сочетаются с интерьером XC60. Они позволяют пассажирам задних сидений с комфортом смотреть фильмы на планшете, читать или играть на нём. Держатели также оснащены двумя USB-портами для подзарядки устройства.

Детские кресла Volvo воплощают в себе последние достижения технологий безопасности, имеют защиту от бокового удара и могут устанавливаться против хода движения для максимальной безопасности ребёнка. При производстве детских кресел мы ориентируемся на те же жесткие требования к безопасно-

сти, что и при производстве автомобилей. Наши новые детские кресла не только комфортные, но и стильные. Они обиты уникальным текстильным материалом Volvo –Wooltextile. Он на 80 процентов состоит из шерсти, обладает мягкостью и долговечностью. Мы также предлагаем новую комфортную подушечку и роскошную обивку, которые легко поддерживать в чистоте. Дизайн кресел и их отделка прекрасно гармонируют с оформлением салона вашего автомобиля.

Благодаря оригинальным аксессуарам Volvo под надёжной защитой находится не только автомобиль, но и ваш груз: стальная решётка обеспечивает прочный барьер между багажником и салоном. Коврик багажника помогает защитить грузовое пространство от загрязнения.



1



2



4



5



6



7



8

3. Media Server и держатель для iPad® 4. Кресло для младенцев 5. Универсальное детское кресло, устанавливаемое против хода движения 6. Специальный «красный» ключ для передачи вашего XC60 менее опытным водителям, о безопасности которых вы заботитесь. Данный ключ обладает возможностью безусловного включения максимальных настроек безопасности автомобиля и, например, ограничения максимальной скорости движения, уровня звука аудиосистемы и тому подобными функциями. 7. Универсальное детское сиденье 8. Комфортная обивка для сиденья

УБЕДИТЕСЬ, ЧТО ВАШ VOLVO ПОДХОДИТ ИМЕННО ВАМ

Оригинальные аксессуары Volvo созданы для того, чтобы ваш автомобиль был максимально функциональным и при этом выглядел безупречно. Выполненные из высококачественных материалов, аксессуары готовы выстоять даже в суровых испытаниях скандинавской зимы.

Воспользуйтесь разнообразными аксессуарами для крыши, добавив к оснащению автомобиля грузовые поперечные рейлинги. Они легко устанавливаются (крепятся к встроенным рейлингам крыши) и позволяют использовать аксессуары для транспортировки, например держатель для велосипеда или канюэ. Легко устанавливаемые, они позволяют вам приспособить любые другие аксессуары для удобной транспортировки разных грузов и оборудования. Наш стильный аэродинамический багажник легко крепится к рейлингам и добавляет 350 литров

полезного объема для перевозки багажа. Идеально подходит для транспортировки лыж (до 6 пар). Его небольшой вес и крепления Quick Grip помогают установить багажник с помощью одной руки, а светодиодная подсветка делает погрузку в темноте простой и безопасной.

Защитная накладка заднего бампера, выполненная из нержавеющей полированной стали, не только предотвращает повреждения бампера при погрузке и выгрузке багажа, но и отлично сочетается с остальными элементами внешней отделки.

Полуавтоматический фаркоп облегчает процесс буксировки. Чтобы воспользоваться устройством, вам нужно просто нажать на кнопку в багажнике, а затем закрепить фаркоп в нужной позиции. Электрическая розетка, интегрированная в его корпус, выглядит очень аккуратно и практически незаметна.



1



2



3



4



5



6



7



8

6. Аэродинамический багажник на крышу 7. Брызговики 8. Полуавтоматический фаркоп

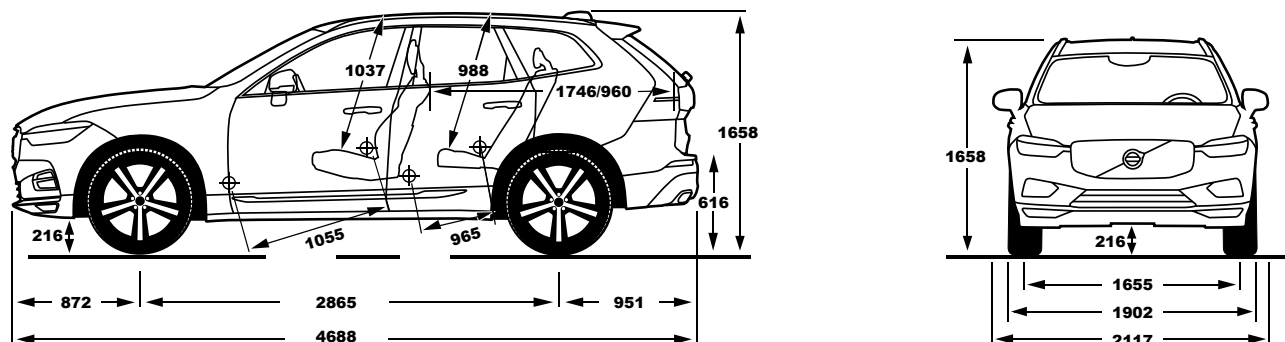

	T6 AWD	T5 AWD
Тип двигателя	4-цилиндровый бензиновый двигатель с компрессором и турбонаддувом рабочим объемом 2.0 литра	4-цилиндровый бензиновый двигатель с турбонаддувом рабочим объемом 2.0 литра
Коробка передач	Автоматическая 8-ступенчатая Geartronic™	Автоматическая 8-ступенчатая Geartronic™
Расход топлива, л/100 км, смешанный цикл, авто	8.0	7.8
Выбросы CO ₂ , г/км, смешанный цикл, авто	183	179
Максимальная мощность, кВт (л.с.) при об/мин	235 (320) 5700	183 (249) 5500
Максимальный крутящий момент, Нм, при об/мин	400/2200–5400	350/1500–4500
Время разгона с 0 до 100 км/час, секунд, авто	5.9	6.8
Максимальная скорость, км/час, авто	230	220
Топливный бак, литры	71	60
Экологический класс	Euro 6	Euro 6

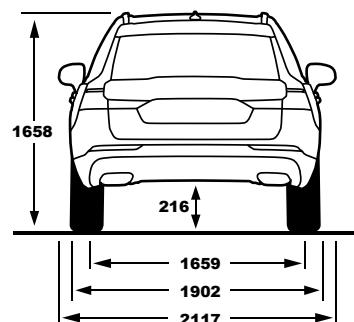
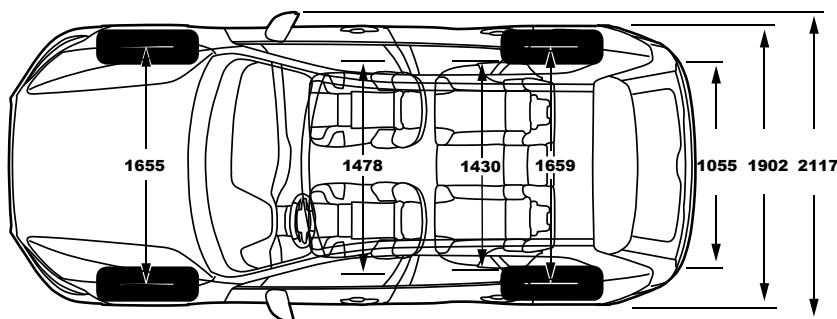

	D5 AWD	D4 AWD
Тип двигателя	4-цилиндровый дизельный двигатель common-rail с двойным турбонаддувом рабочим объемом 2.0 литра	4-цилиндровый дизельный двигатель common-rail с двойным турбонаддувом рабочим объемом 2.0 литра
Коробка передач	Автоматическая 8-ступенчатая Geartronic™	Автоматическая 8-ступенчатая Geartronic™
Расход топлива, л/100 км, смешанный цикл, авто	5.6	5.4
Выбросы CO ₂ , г/км, смешанный цикл, авто	148	143
Максимальная мощность, кВт (л.с.) при об/мин	173 (235) 4000	140 (190) 4250
Максимальный крутящий момент, Нм, при об/мин	480/1750 – 2250	400/1750 – 2500
Время разгона с 0 до 100 км/час, секунд, авто	7.2	8.4
Максимальная скорость, км/час, авто	220	205
Топливный бак, литры	71	60
Экологический класс	Euro 6	Euro 6

Обратите внимание, что указанные значения получены в результате измерений, произведенных в стандартизованных условиях, и могут отличаться от реальных значений в зависимости от манеры вождения водителя, рельефа местности, дорожных и погодных условий, используемого топлива, полноты загрузки автомобиля и его комплектации, а также модели, размерности и степени износа установленных шин, и многих других факторов.

Примечание. Часть информации в этой брошюре может быть неточной из-за постоянных изменений в характеристиках продукции, произошедших с момента ее выпуска. Некоторое описанное или показанное на иллюстрациях оборудование может быть недоступно или доступно за дополнительную плату. Перед оформлением заказа попросите вашего дилера Volvo предоставить вам актуальную информацию. Производитель сохраняет за собой право изменять в любое время без предварительного уведомления цены, цвета, материалы, характеристики и модели.

ПЕРСОНАЛЬНЫЙ СЕРВИС VOLVO

Мы делаем все, чтобы вы были довольны. Все происходит проще, быстрее и лучше, чем вы ожидали. Потому что когда вы покупаете Volvo, вы приобретаете самый удобный во владении автомобиль. Финансирование, страховка, сервис, замена шин, мойка – все эти аспекты владения автомобилем, возможно, не самые интересные для вас, – мы с удовольствием делаем лучше и удобнее. Поэтому технический центр Volvo всегда предложит вам полный ассортимент сопутствующих услуг, созданных именно для вас, что сделает владение автомобилем максимально удобным.

Однако это только начало. Используя наш особый шведский подход к инновациям, мы постоянно ищем новые пути, чтобы сделать вашу жизнь менее сложной. Например, удаленная запись на сервис позволяет вам записаться на обслуживание вашего Volvo, просто нажав на кнопку в автомобиле. Или наш способ командной работы, напоминающий пит-стоп в гоночных заездах, который представлен во многих сервисных центрах Volvo по всему миру. Мы называем его Персональный Сервис Volvo, и он сделает ваше посещение сервиса более удобным и сократит время, которое вы на это тратите. Вам будет доступна услуга персонального механика, который организует регулярное обслуживание вашего автомобиля в течение короткого времени, а вы в это время сможете расслабиться в комнате отдыха вместо того, чтобы ездить туда-сюда.

Мы также продолжаем совершенствовать ваш автомобиль даже после того, как он покинул конвейер, и вы сможете всегда получить все нужные обновления на свой автомобиль, если просто будете регулярно обновлять программное обеспечение у дилера. Мы заботимся о вашем комфорте и безопасности и поэтому гарантируем, что официальный дилер использует оригинальные запасные части, которые абсолютно такие же, как те, что ваш Volvo получил на заводе! И, конечно, официальный дилер всегда сможет предложить вам аксессуары, которые сделают ваш автомобиль отвечающим именно вашим персональным потребностям. Просто всё, что мы делаем, обусловлено нашей миссией – сделать жизнь людей проще благодаря нашим машинам и нашему сервису.

ПРОСТО И УДОБНО

Если ваш автомобиль Volvo оснащен системой Sensus Connect, она напомнит вам, когда автомобилю потребуется техобслуживание, и предложит связаться с сервис-центром Volvo. Предложения о записи на техобслуживание от вашего предпочтительного сервис-центра можно легко просматривать прямо в автомобиле или на сайте My Volvo. Когда наступит время посещения сервис-центра, ваш Volvo напомнит вам об этом и даже проложит маршрут. И поскольку ваш Volvo сообщает нам, что ему необходимо, вы можете быть уверены в том, что он пройдет все необходимые операции техобслуживания быстро и четко.



V O L V O