



VOLVO XC90



ИННОВАЦИИ ДЛЯ ЛЮДЕЙ

Создано Швецией

Volvo непрерывно создает инновации для улучшения вашей жизни. Каждый автомобиль, каждая технология и каждое дизайнерское решение – результат одного ясного подхода: человек – это центр всего, что мы делаем. Данный нам Швецией, страной, в которой, как нигде, ценится индивидуальность личности вопреки любым условностям, этот принцип с нами с самого начала. Это целая культура с богатым дизайнерским наследием и уникальным взглядом на мир.

Именно этот подход в свое время вдохновил нас на создание трехточечного ремня и боковых подушек безопасности, спасших множество жизней и изменивших историю автомобиля. Эта традиция продолжается с новым поколением наших автомобилей. Скандинавский дизайн сочетается с современной шведской роскошью, чтобы подарить вам совершенно новые ощущения. Интуитивно понятные системы управления облегчают вашу жизнь, поддерживая связь со всем миром. Новейшие двигатели Drive-E отзывчивы и эффективны.

Мы понимаем, что важно для людей – это и есть основа наших инноваций. Инноваций, что делают вашу жизнь лучше.

Каждый Volvo начинается с вас.

Оглавление

Дизайн кузова.....	4	Ваш выбор	Аксессуары.....	58
Дизайн салона.....	8	Двигатели.....	Технологии IntelliSafe.....	64
Sensus.....	12	Комплектации.....	Технические данные.....	66
IntelliSafe.....	20	Momentum.....	Персональный сервис Volvo.....	68
Drive-E.....	28	R-Design.....		
Шасси.....	30	Inscription.....		

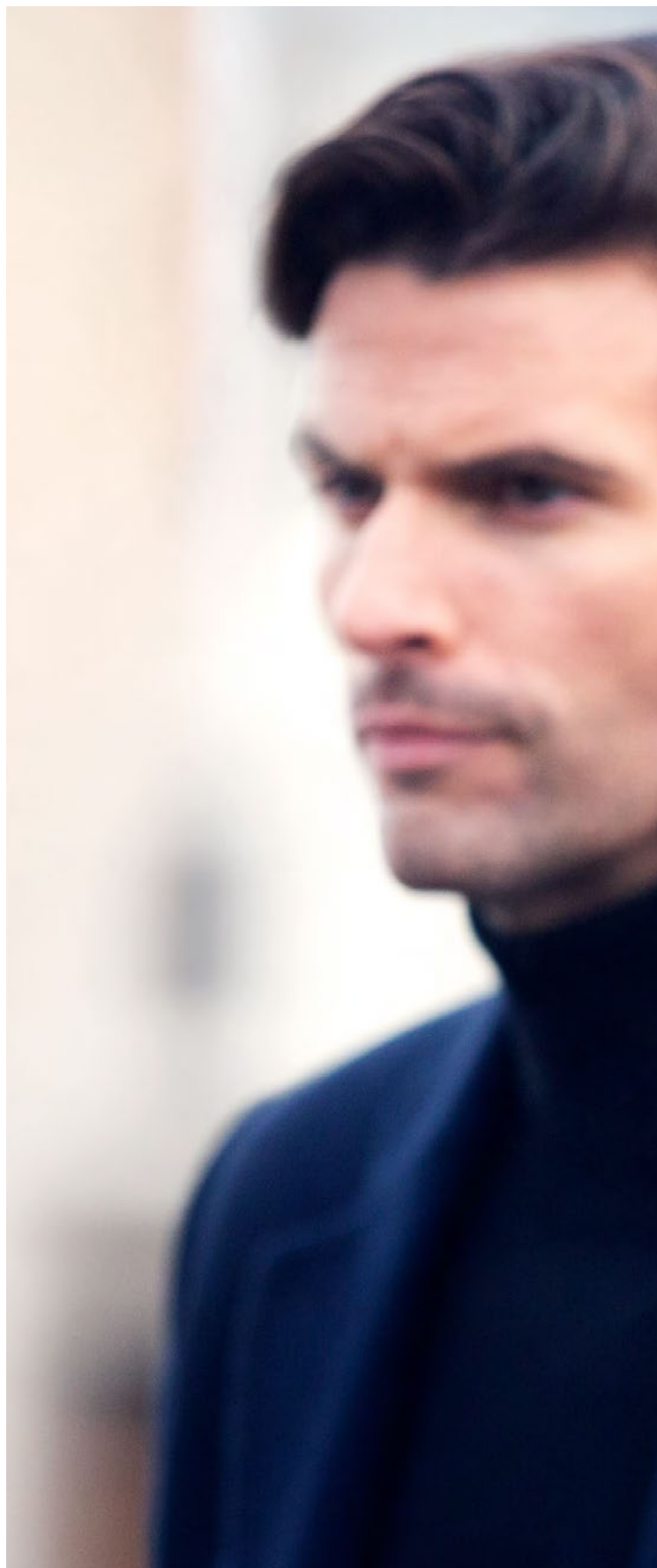







Volvo XC90 – райское место, где вы можете остаться наедине со своими мыслями и путешествовать с комфортом первого класса. Где современный скандинавский дизайн объединяется с опытом шведских мастеров. Где качество материалов затрагивает все чувства сразу, а комфорт – суть любой поездки. Где центральный дисплей обеспечивает связь и полный контроль.

Мчитесь ли вы по шоссе или пробираетесь через городские пробки – просто наслаждайтесь поездкой. Остальное интуитивно понятные технологии Volvo возьмут на себя

Уникальность Volvo подчеркивают новейшие двигатели, сочетающие высочайший уровень динамики и эффективность, а инновационные системы безопасности дают полную уверенность в том, что XC90 позаботится о вас и о тех, кто вокруг вас.

XC90 представляет наше видение роскошного автомобиля XXI века. Это ваш личный Зал славы. Построенный вокруг вас.

ОБЛИК НА ДОРОГЕ

В двух словах – это впечатляет

Вы понимаете, что перед вами действительно превосходный дизайн, когда то, что кажется на первый взгляд простым, обнаруживает глубину мысли, богатство идей, как только вы вникнете в решения и детали, которые заложены в этот автомобиль. «Как у всякого предмета роскоши – искусно сделанных часов, костюма знаменитой марки – красота этого автомобиля видна с первого взгляда. Но его подлинная ценность раскрывается, лишь когда ты в полной мере понимаешь, сколько опыта, мастерства и страсти было вложено в его создание».

Именно таков новый Volvo XC90. Как и положено полноразмерному внедорожнику, он излучает мощь, особенно благодаря вертикальной решетке радиатора и внушительным «плечам» – характерным приметам классического стиля Volvo. Как говорит специалист по наружному дизайну Андерс Гуннарссон, «этот автомобиль выражает надежность и уверенность в себе. Если вы горды своим положением в мире и уверены в себе, вы держитесь прямо – именно так, как XC90».

Однако за этой броской внешностью скрывается изысканная тонкость дизайна. «Он завоевывает вас постепенно, – говорит Томас Ингенлат, старший вице-президент Volvo Cars по дизайну. – Дело не только во внешности – дело в сочетании пропорций и технологий, которые за ними скрыты. Вы неожиданно осознаете динамичность листового металла на боковой поверхности – как он вырастает над задним колесом. Дело в идеальном исполнении, которое дается долгим трудом».

«Дизайн задней части оказался еще более сложной задачей, – продолжает Ингенлат. – Мы сознательно отказались от применения элементов, которыми пользуются все для придания мощи облику автомобиля. Большинство других автопроизводителей использует горизонтальные линии. Мы использовали вертикальные. Это непростой путь. Но если вам это удалось, то получается потрясающий автомобиль. Мы достигли такого результата путем отсеечения лишнего – не рисуя горизонтали, а подчеркивая уверенные вертикали».

«Как и любой предмет роскоши – его красота может быть очевидной, но его истинное значение раскрывается только тогда, когда вы осознаете опыт, мастерство и страсть, которые создали его».



В Швеции свет ценится на вес золота. Именно поэтому мы работали в качестве опции большую панорамную стеклянную крышу, которая прекрасно дополняет просторный, лаконичный салон XC90.

Вам нравится, когда перед вами открывают дверь? Предлагаемый в качестве опции электропривод двери багажника обе-

спечит вам это приятное чувство каждый день: чтобы ее открыть, достаточно нажать кнопку на радиоключе, на двери багажника или в салоне. А если у вас заняты руки, то на помощь придет функция комфортного открывания: проведите ногой под датчиком в бампере, и дверь багажника откроется или закроется автоматически.



T6 AWD | Momentum |
719 Песочно-бежевый металлик, Luminous Sand |
Легкосплавные диски 19", ярко-серебристые, 10 спиц – 172



ВНУТРИ ВАШЕГО АВТОМОБИЛЯ

*Пространство, которое
всегда с вами*

Поездка в совершенно новом XC90 всегда создает ощущение праздничности, начиная с того момента, когда вы берете в руки изящный радиоключ дистанционного управления. Оборудованный по высшему классу салон отличается лаконичная элегантность, сочетающаяся с роскошными материалами и исключительным мастерством изготовления. Просторный салон создает неповторимую атмосферу свободы и спокойствия, независимо от того, в каком из трех рядов сидений вы расположились. Ощущение безмятежного уединения подчеркивается эффектными деталями, такими как компоновка органов управления в виде «распахнутых крыльев», как на высококлассной аудиотехнике. Из других особенностей следует отметить изящное рифление поверхности ручек управления и красиво обрамленный сенсорный дисплей размером с планшет, который занимает почетное место на центральной панели. Наши технологии CleanZone обеспечивают фильтрацию вредных газов и частиц, позволяя вам и вашим пассажирам дышать чистым воздухом – даже в загрязненном городе. И вас, безусловно, очарует наша акустическая система класса hi-end с 19 динамиками Bowers & Wilkins, которая удовлетворит даже самых взыскательных аудиофилов.







В VOLVO XC90 ВСЕ ЕДУТ ПЕРВЫМ КЛАССОМ

Создавая новый Volvo XC90, мы позаботились о том, чтобы обеспечить вам первоклассный комфорт, где бы вы ни сидели. Изящные, эргономичные и стильные анатомические сиденья с большим пространством для ног в задних рядах воплощают в себе роскошь XXI века. Садитесь и почувствуйте себя как дома – за вашим комфортом стоят наши новейшие исследования в области эргономики. Если же вам хочется еще больше комфорта, можно заказать сиденья с подогревом, массажем и вентиляцией, с электрической регулировкой поясничного упора и длины подушки сиденья и боковой поддержки – и вам вообще не захочется выходить из автомобиля. Три индивидуальных сиденья второго ряда спроектированы с расчетом на максимальный комфорт, а в семиместной версии каждое из этих трех сидений имеет независимую регулировку наклона и смещения вперед-назад.

Благодаря четырехзонной системе климат-контроля пассажиры на двух крайних задних сиденьях могут установить

температуру и мощность климатической установки по своему собственному вкусу. Эти же возможности доступны водителю и переднему пассажиру.

Четырехзонной системой климат-контроля можно управлять с центрального сенсорного дисплея или с изящной сенсорной панели управления в задней части консоли тоннеля.

Для лучшей видимости сиденья расположены по «театральному» принципу: задние ряды находятся выше, чем передние. Следуя духу Volvo, мы позаботились и о маленьких пассажирах: дети, выросшие из своих детских кресел, могут воспользоваться встроенной дополнительной подушкой на сиденье второго ряда. Кроме того, предлагаемые в качестве опции в семиместной версии сиденья третьего ряда с электрической регулировкой можно поднимать и складывать в плоскость нажатием кнопки или с водительского места.



Это первая реализация принципиально нового поколения удобных в управлении рулевых колес Volvo, сочетающих скругленный квадрат по центру с новой интерпретацией нашего классического трехспицевого дизайна.



«Ювелирные» штрихи оформления, такие как рифленые поверхности и полупрозрачные края ручек управления, напоминают о внимании наших дизайнеров к самым мелким деталям.



Четырехзонной системой климат-контроля можно управлять с центрального сенсорного дисплея или с изящной сенсорной панели управления в задней части консоли тоннеля.

SENSUS

Интуитивное общение с автомобилем

Основной принцип системы Sensus – облегчить вашу жизнь и сделать ее более приятной, касается ли это вашего комфорта, развлечений или требований к навигации в автомобиле. Система Sensus связывает вас и ваш Volvo с миром вокруг. Вы всегда можете узнать последнюю информацию, держать под контролем ваш маршрут или просто немного развлечься.

Интуитивный, легкий в управлении интерфейс – отличительная черта системы Sensus – выводит информацию на большой девятидюймовый центральный дисплей с сенсорным экраном. Мы заменили физические кнопки цифровыми аналогами, поэтому теперь они стали больше и ими удобнее управлять. Вся необходимая вам информация заметна сразу благодаря выверенной графике и большому шрифту текста. Безопасность для нас превыше всего, поэтому мы разработали систему таким образом, чтобы вы могли управлять вашим Volvo, не отводя взгляда от дороги. Вы можете выбрать, чтобы центральный сенсорный дисплей вашего Volvo был ориентирован вертикально, что наиболее удобно для отображения всей информации о поездке.

Вы всегда будете на связи, ведь система Sensus с встроенным wi-fi обеспечивает стабильное соединение с интернетом всех ваших устройств. А аудиосистема, которая позволяет вам слушать любимую музыку с любого устройства и настраивать звук так, как нравится вам, превратит любую вашу поездку в незабываемое впечатление.

Теперь каждая поездка, которую вы совершите в вашем Volvo, будет запоминающейся!



*«Sensus соединяет ваш Volvo
с остальным миром».*



СОЕДИНЯЯ ВАС С МИРОМ РАЗВЛЕЧЕНИЙ

Слушайте любимую музыку в любом месте. С системой Sensus Connect музыка доступна для вас в любое время, слушаете ли вы ее по радио или загружаете из интернета.

Прикоснитесь к девятидюймовому дисплею, сердцу системы Sensus. Даже если вы в перчатках, достаточно лишь легкого касания, чтобы система начала работу. Вы с легкостью подсоедините свой гаджет к Sensus.

Просто подключите ваш iPhone® с помощью USB-разъема, и центральный дисплей превратится в его логичное продолжение благодаря функции Apple CarPlay™. Подключенный к Apple CarPlay™, ваш телефон сразу начинает заряжаться.

Если вы пользуетесь смартфоном на базе Android, функция Android Auto™ позволит вам слушать музыку, звонить

и отправлять сообщения. Выбор развлечений не ограничивается наполнением вашего смартфона или медиа-плеера. Установленная на крыше антенна обеспечивает стабильное соединение с хорошим уровнем сигнала Wi-Fi, что делает ваш выбор развлечений практически безграничным. Через встроенное приложение Spotify® вы сможете быстро найти любимые треки, а также послушать любую иностранную радиостанцию через интернет. Наша аудиосистема High Performance превратит каждую поездку в незабываемое впечатление, а акустическая система высшего класса с 19 динамиками Bowers & Wilkins продемонстрирует совершенно новый уровень звука.



Акустическая система высшего класса Bowers & Wilkins дает возможность каждому пассажиру насладиться превосходным звуком, на каком бы месте в салоне он ни сидел. Разработанная знаменитой компанией Bowers & Wilkins, создателями звуковой аппаратуры класса hi-end, эта инновационная система обеспечивает превосходную чистоту и реалистичность вашей любимой музыки. Уникальный вентилируемый сабвуфер наполняет салон глубокими басами благодаря тому, что он закачивает воздух снаружи и прогоняет больший его объем через динамики. В салоне установлено



19 динамиков, поэтому каждый пассажир может наслаждаться идеальным звуком во время поездки на любом месте в салоне. Воспользуйтесь одним из трех режимов настройки воспроизведения, и вы сможете погрузиться в любимую музыку еще глубже. Концертный режим перенесет вас прямоком в Концертный зал Гетеборга, а режимы «На сцене» и «В студии» позволят вам услышать любимую композицию так, как ее задумывал автор.

«Подключите центральный дисплей к вашему смартфону, и вы сможете управлять автомобилем дистанционно».



Изящный дизайн дисплея. Наш роскошный, вертикально ориентированный центральный дисплей с сенсорным экраном является одной из заметных особенностей интерьера Volvo XC90. В нем воплощается философия нашего скандинавского дизайна – органичное соединение формы и функциональности. Его притягивающая взгляд черная поверхность почти не бликует, несмотря на сильный глянец. Гармоничным до-

полнением к дисплею служат расположенные в виде распахнутых крыльев органы управления, напоминающие своей лаконичностью органы управления высококлассных звуковых усилителей. Включите музыку – и вы поймете, что любая из наших акустических систем соответствует этому впечатлению.

ДОБЕРИТЕСЬ ДО ПУНКТА НАЗНАЧЕНИЯ С ЛЕГКОСТЬЮ

Система Sensus Navigation – ваш штурман, который поможет построить путь до пункта назначения и снабдит дополнительной информацией. Навигация работает по интуитивному принципу, поэтому куда бы вы ни направлялись, вы приедете туда вовремя и без труда.

Вся необходимая информация располагается на двенадцатидюймовом дисплее водителя прямо перед вами. Изображение высокой четкости подстраивается под вас: яркость настраивается автоматически, а информационные значки увеличиваются или уменьшаются, чтобы наилучшим образом отображать навигационную информацию. Проекционный дисплей, доступный опционально, отображает всю важную информацию так, будто она парит в воздухе перед лобовым стеклом автомобиля, поэтому вам не придется отрывать взгляда от дороги. А благодаря тому, что проекция полупрозрачна, она почти не заслоняет поле зрения: вы особенно оцените это, если у вас есть навигационная система Sensus, которая использует проекционный дисплей для отображения навигационных указателей.

Следование по маршруту облегчается благодаря тому, что карты выполнены в максимально понятном графическом стиле. И поскольку для вас мы будем обновлять карты теперь и всегда, Sensus Navigation всегда будет на шаг впереди, точно ведя вас по маршруту.

Sensus бережет ваше время, помогая найти то, что необходимо: встроенное навигационное приложение сможет найти и оплатить парковочное место или найти заправку.

Навигационная система Sensus имеет голосовое управление, поэтому вам достаточно просто сказать, куда вы хотите отправиться.





Голосовое управление. Как удобнее всего давать команды автомобилю во время движения? Конечно, голосом! Поэтому мы связали все наиболее востребованные функции с голосовым управлением. Например, простыми голосовыми командами можно управлять системами климат-контроля, навигации, развлекательными системами и вашим подключенным смартфоном. И не беспокойтесь – вам не нужно будет учить длинные перечни механических команд. Мы собрали огромный перечень фраз, которыми люди пользуются в реальных ситуациях, и научили систему голосового управления понимать их. Теперь вы можете разговаривать со своим автомобилем почти также, как вы привыкли в обычной жизни.



Центральный дисплей. Центральный сенсорный дисплей размером с планшет ориентирован вертикально, а такой формат значительно облегчает следование по маршруту и изучение карты. У вас не будет необходимости передвигать карты вверх или вниз, поскольку они сделаны в формате атласа, и вам видны ваше текущее местоположение и будущие объекты на маршруте. Зная не понаслышке северные зимы, мы позаботились о том, чтобы блестящий небликующий экран этого дисплея реагировал на самое легкое прикосновение, даже в перчатках – так что снег и мороз вам не страшны!





Volvo On Call Делает вашу жизнь удобнее. Окажитесь в мире, где вы связаны с вашим Volvo с помощью приложения Volvo On Call.

Функция Volvo On Call обеспечивает вам тесное взаимодействие с вашим Volvo и одновременно поддерживает связь между автомобилем и окружающим миром. Холодным утром функция дистанционного запуска обогревателя прогреет автомобиль и ветровое стекло, и вы сможете начать свою поездку в комфорте. А в жаркий день Volvo On Call снизит температуру в салоне до комфортной точно к заданному времени. Теперь проверить, закрыты ли вы автомобиль (и закрыть его, если забыли) как никогда легко! Вы и ваши спутники сможете оставаться на связи везде благодаря тому, что ваш Volvo превращается в wi-fi точку доступа к интернету.

Спланируйте поездку, не выходя из дома, и отправьте место назначения в автомобиль, чтобы к вашему приходу навигационная система уже построила маршрут. Она синхронизирует поездку с вашим календарем, напомнит вам о запланированных встречах и покажет, как добраться до них.

Volvo On Call совместим с вашим смартфоном, iPad или другими портативными девайсами, такими как Apple Watch; вы даже сможете управлять вашим автомобилем удаленно только с помощью голоса с браслетом Microsoft Band 2. А если вам понадобится помощь или поддержка в дороге, Volvo On Call свяжет вас с сервисным центром и автоматически передаст всю необходимую информацию об автомобиле и владельце. В случае экстренной ситуации тревожная кнопка SOS напрямую соединит вас с профессиональными операторами центра ЭРА-ГЛОНАСС. А если ваш Volvo украли, Volvo On Call поможет полиции отследить злоумышленника.

Volvo On Call также сообщит вам об уровне горючего в баке, передаст последнюю информацию о вашей поездке и напомнит, когда необходимо будет посетить сервис-центр. Это один из многочисленных примеров инноваций Volvo, ориентированных на человека, которые призваны улучшить вашу повседневную жизнь.

T6 AWD | Inscription

Панорамная крыша | 492 Темно-серый металллик, SAVILE GREY | Легкосплавные диски 21". 8 спиц, ярко-серебристые DC, 174

INTELLISAFE

Всегда заботится о вас

IntelliSafe – это комплекс интеллектуальных систем, помогающих вести автомобиль, избежать аварии и защитить вас в случае столкновения. Инновационные технологии играют ключевую роль в достижении нашей цели, чтобы к 2020 году ни один человек не получил серьезные травмы и не погиб в новом автомобиле Volvo.

City Safety – это сердце IntelliSafe. Входящий в базовое оснащение XC90 этот «второй пилот» следит за дорогой, предупреждает об опасности и при необходимости действует. Днем и ночью IntelliSafe отслеживает другие машины, пешеходов, велосипедистов и больших животных. Он предупреждает о любых опасностях и при необходимости сам затормозит, чтобы избежать столкновения или смягчить его последствия.

С поддержкой IntelliSafe поездки становятся отдыхом. Pilot Assist деликатно подруливает, сохраняя автомобиль в центре

своей полосы, и поддерживает заданную скорость и дистанцию до впереди идущей машины.

Наша система предотвращения съезда с дороги впервые в мире подруливает и при необходимости тормозит автомобиль, чтобы избежать случайного схода с дороги. Система слежения за водителем распознает, когда вы устали, и предложит передохнуть, а система распознавания дорожных знаков напоминает о действующих ограничениях скорости

Добавьте опцию IntelliSafe Surround с системой мониторинга слепых зон BLIS™ для полной уверенности при движении на шоссе – она предупреждает о близких машинах вне вашей видимости. Когда выезжаете задним ходом, система Cross Traffic Alert отслеживает движение других автомобилей за вашим Volvo.

С помощью IntelliSafe любая поездка станет отдыхом.

Разгоните темноту. Мы сделали передвижение в темное время суток гораздо более безопасным и приятным. Фирменные светодиодные фары сочетают выдающийся внешний вид с функциональностью. Они формируют мощный световой поток, а техно-

логия Active High Beam позволяет не переключаться с дальнего света. При появлении встречного автомобиля Active High Beam «затеняет» участок с ним, чтобы избежать его ослепления. Остальная дорога в то же время ярко освещена.



С помощью системы **Oncoming Lane Mitigation** ваш Volvo поможет снизить риск столкновения с встречным транспортным средством. Работая на скоростях от 60 км/ч до 140 км/ч, он автоматически помогает вам вернуться в вашу полосу, если он обнаружит, что вы пересекли дорожную разметку и можете попасть на путь встречного транспортного средства.

С нашей системой полуавтономного управления **Pilot Assist** каждая поездка становится еще проще. Система автоматически поддерживает заданную скорость автомобиля, держа при этом дистанцию до впереди идущей машины. А на скорости до 130 км/ч система удерживает ваш Volvo в центре своей полосы, подруливая при необходимости.



С системой **Cross Traffic Alert** вы можете маневрировать задним ходом в ограниченном пространстве, не боясь, что в зоне вашего движения появятся другие движущиеся объекты. Эта система оповестит вас, если на расстоянии до 30 метров от вашего Volvo появится другой автомобиль, а также система умеет обнаруживать приближающихся сзади пешеходов и велосипедистов.

T6 AWD | Inscription
707 Жемчужно-белый перламутр, Inscription Crystal White Pearl |
Легкосплавные диски 21", ярко-серебристые DC, 8 спиц – 174



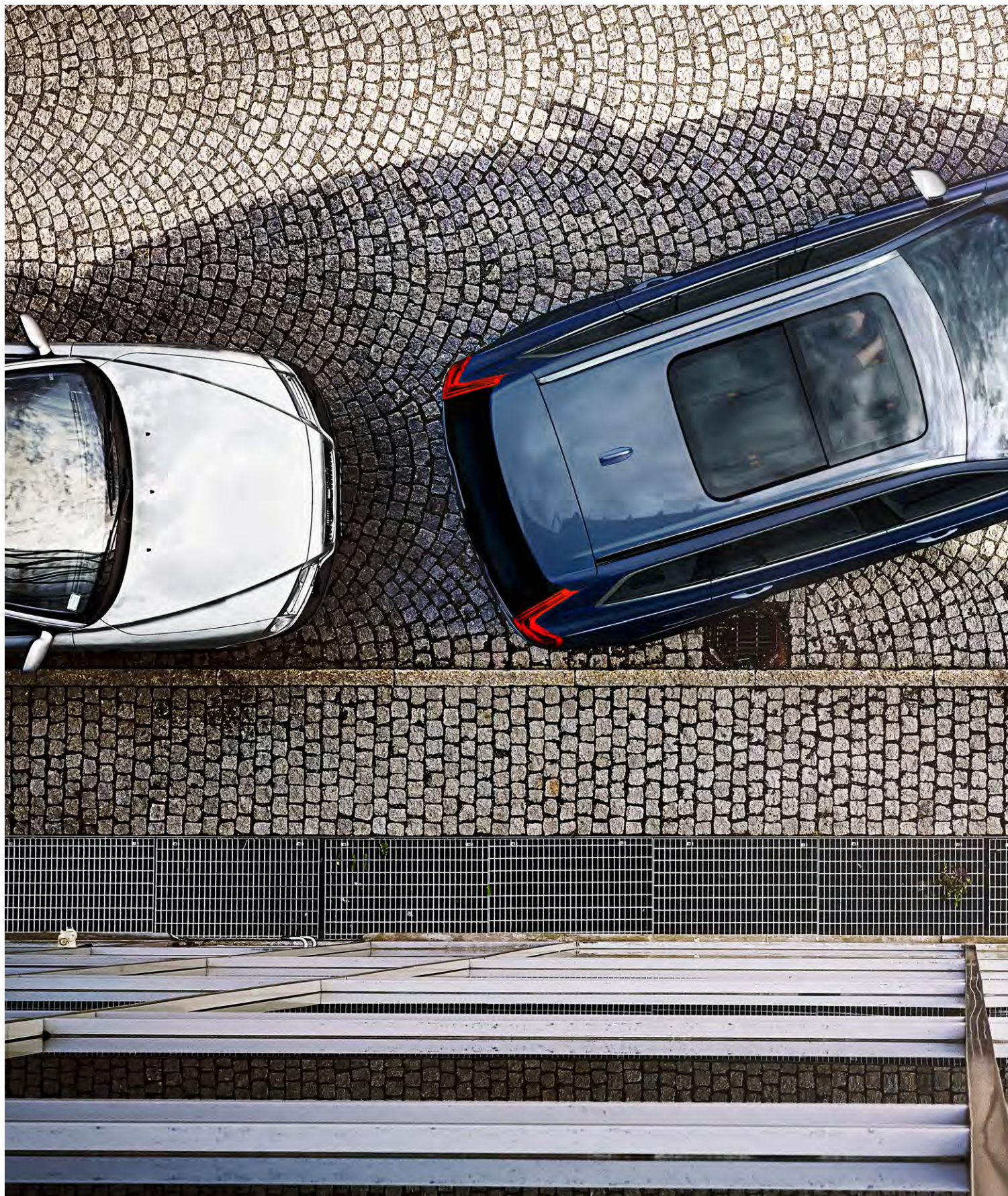

T6 AWD | R-Design

720 Синий металлик Bursting Blue | Легкосплавные диски 22",
5-двоенных спиц, матовые черные DC, 175



Идеальная парковка каждый раз. Хотите, чтобы ваш автомобиль парковался сам? Предоставьте это системе Park Assist Pilot, которая сама поставит машину на свободное место. Эта технология позволяет выполнять не только параллельную парковку – теперь она справляется и с перпендикулярной. Обнаружив подходящий промежуток, она берет на себя рулевое управление и направляет ваш XC90 на место, а вам остается только управлять педалями тормоза и газа с помощью понятных подсказок на дисплее. Эта технология обладает настолько высокой точностью, что позволяет парковаться в местах, где вы сами не решились бы этого сделать: при параллельной парковке, например, достаточно места всего в 1,2 длины автомобиля. А если вы решите припарковаться самостоятельно, камера с углом обзора в 360°, доступная опционально, поможет вам с особой точностью совершить маневр.



ЗАЩИЩАЯ САМОЕ ДОРОГОЕ

Для нас в Volvo Cars безопасность вас и ваших пассажиров всегда была приоритетом, и наши автомобили последнего поколения сделают еще больше, чтобы защитить вас. От превентивных технологий, которые помогут избежать столкновения, до функций, которые минимизируют его последствия, – мы никогда не перестанем разрабатывать системы, которые усилят вашу безопасность.

Ваш Volvo окружает вас защитными системами безопасности. Основа нового поколения наших автомобилей – сверхпрочный пассажирский салон, при разработке которого мы использовали сталь повышенной прочности, которая и является основой защитного каркаса для вас и ваших пассажиров.

Volvo Cars подарил миру трехточечный ремень безопасности еще в 1959 году, и наши последующие разработки продолжают славную традицию изобретений, спасающих жизни.

Система предупреждения о возможном столкновении сзади с торможением в неподвижном положении, входящая в комплекс технологий IntelliSafe, обнаруживает опасность наезда сзади и предупреждает водителя приближающегося автомобиля частым миганием аварийных огней. Если столкновение неизбежно, система натягивает передние ремни безопасности, чтобы удержать вас на месте. Кроме того, прямо перед столкновением система приводит в действие тормоза, чтобы защитить вас и ваших пассажиров от хлыстовой травмы шеи.

Наша система предотвращения съезда с дороги – одна из самых передовых в мире. Когда система чувствует неизбежное столкновение или съезд с дороги, она автоматически затягивает ремни безопасности, чтобы удержать вас в безопасном положении. А для защиты вашей спины (на случай съезда с дороги) мы спроектировали передние сиденья так, чтобы они поглощали эти воздействия. Если столкновения удалось избежать, передние ремни безопасности ослабевают автоматически.



Передние сиденья особой формы – не просто красивый аксессуар. Их уникальное строение позволяет поглощать вертикальный удар, защищая ваш позвоночник, если машина перевернется или съедет с дороги. И это только один пример того, что каждая деталь Volvo работает на вашу безопасность.

Volvo – синоним безопасности на дороге. Мы ввели защитный каркас автомобиля в производство еще в 1944, а в 1959 разработали ремень безопасности. И мы продолжаем работать над инновациями и сегодня. Передние ремни безопасности автоматически натягиваются, когда машина «чувствует», что возможно столкновение, удерживая вас в наиболее безопасном положении.



DRIVE-E

*Больше наслаждения,
меньше топлива*

Идеальный баланс производительности и эффективности каждого двигателя Volvo дают вам максимальную мощность при сниженном потреблении топлива и меньших выхлопах. Мы достигаем этого благодаря новейшей технологии Drive-E, которая стоит за каждым из наших бензиновых и дизельных двигателей, сочетающих в себе мощность и экономичность.

Именно культура инноваций вдохновляет нас на создание таких технологий. Двигатель D5 оснащен функцией PowerPulse, инновацией Volvo Cars, которая запускает турбокомпрессор, как только вы нажимаете на педаль газа, что дает вам моментальный разгон даже на малых скоростях. Никаких задержек – только чистый поток мощности точно тогда, когда это вам нужно. Эта технология позволила нам обеспечить вам мощность и отзывчивость большего по объему двигателя, заключенную в компактный четырехцилиндровый двигатель, дающий идеальный баланс мощности и экономичности.

Меньшие по размеру двигатели теряют меньше энергии из-за трения, поэтому каждая капля топлива «работает» эффективнее и снижает выбросы. Уменьшив размер двигателя, мы освободили больше пространства для салона и снизили вес, тем самым улучшив управляемость автомобиля.

Наша новая восьмискоростная автоматическая КПП Geartronic™ извлекает максимум из потенциала каждого двигателя. Разработанная специально для того, чтобы снизить потери мощности и максимизировать продуктивность, трансмиссия Geartronic™ всегда подберет наилучшую передачу в любых дорожных ситуациях, при этом вы всегда можете переключиться в ручной режим управления.

Особый режим Eco разработан специально для того, чтобы поездки были максимально эффективными, и XC90 самостоятельно калибрует системы управления КПП и двигателем так, чтобы свести расход топлива к минимально возможному уровню.

Наши дизельные двигатели удивительно тихие и плавные благодаря инновационной для такого типа силовых агрегатов технологии i-ART, оптимизирующей систему прямого впрыска для каждого из цилиндров в зависимости от нагрузки. Благодаря этому двигатель работает очень плавно и потребляет меньше топлива. Эта технология включает систему автоподстройки, что увеличивает надежность и эффективность работы двигателя на протяжении всего срока эксплуатации автомобиля. Вы определенно почувствуете на себе все преимущества пониженного потребления топлива.

Мы в Volvo Cars всегда смотрим в будущее, чтобы улучшать вашу жизнь уже сейчас. Drive-E объединяет современные технологии, чтобы добиться максимальной эффективности, производительности и длины пробега – для ваших лучших поездок.

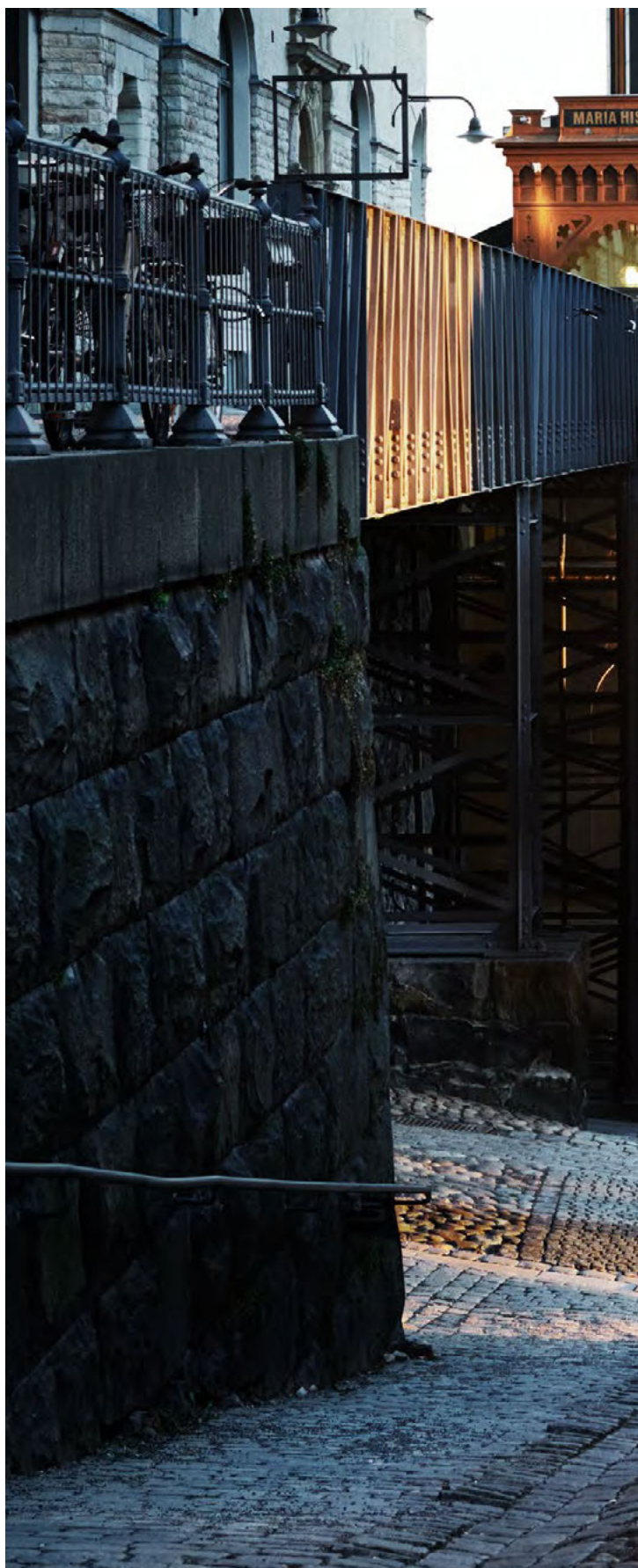

«Идеальный баланс мощности и экономичности каждого двигателя Volvo дает вам максимальную мощность при сниженном потреблении топлива и меньших выхлопах».



ПОЛНЫЙ КОНТРОЛЬ ОДНИМ ПРИКОСНОВЕНИЕМ

Новый XC90 также оснащен нашими новейшими электронными системами помощи водителю, которые постоянно адаптируются к меняющимся дорожным условиям и стилю вождения. Например, система облегчения начала движения на подъеме помогает трогаться с места на крутом уклоне. А на тяжелой дороге и при плохой погоде вам придадут уверенности полный привод и система помощи при движении на спуске.

XC90 также доступен в исполнении с пневматической подвеской на всех четырех колесах, в состав которой входит новейшая система демпфирования с электронным управлением. Она не только обеспечивает исключительный комфорт при движении – вы также можете выбирать различные режимы вождения, учитывая индивидуальные предпочтения и повышая гибкость управления автомобилем на разных дорогах и в разных погодных условиях.

В режиме Comfort пневмоподвеска настраивается для максимального комфорта, в то время как в режиме Eco настройки оптимизированы для снижения расхода топлива и выбросов CO₂. В режимах Dynamic и Power автомобиль опускается на 20 миллиметров при движении на высокой скорости, чтобы оптимизировать аэродинамику и управляемость, в то время как в режиме Off Road на малой скорости дорожный просвет повышается на 40 миллиметров. Режимы легко переключаются с помощью стильного и эргономичного селектора между передними сиденьями.

Система пневмоподвески также позволяет опустить заднюю часть автомобиля на 50 миллиметров, нажав кнопку в багажнике. Это облегчает погрузку и выгрузку тяжелых грузов, а также крепление прицепа.



Выберите режим Off Road – и пневмоподвеска поднимет автомобиль на 40 миллиметров. Одновременно включается система помощи при движении на спуске: автомобиль автоматически тормозит на крутых уклонах, так что вам остается только управлять рулем. В режиме Off Road ваш XC90 способен перемещаться по весьма сложной местности – достаточно лишь повернуть изящный селектор режимов в соответствующее положение.

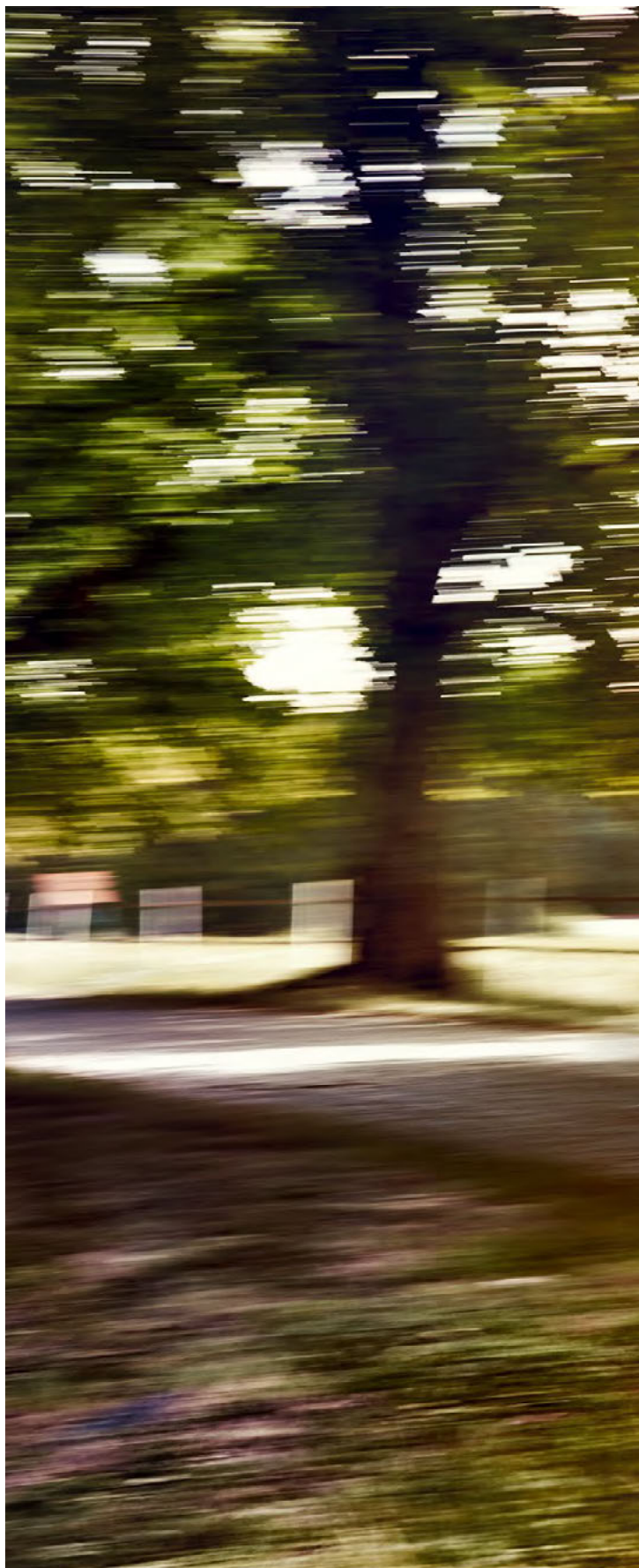



VOLVO XC90

T6 AWD | R-Design
720 Синий металлик Bursting Blue | Легкосплавные диски 22",
5 сдвоенных спиц, матовые черные DC, 175



БОЛЬШОЕ СЕРДЦЕ В МАЛОМ ОБЪЕМЕ

Наши эффективные, плавно работающие и динамичные силовые установки Drive-E доказывают, что для хороших рабочих характеристик не нужен большой двигатель – наш принципиально новый 2,0-литровый четырехцилиндровый двигатель способен выдавать очень высокую мощность. При этом вся конструкция спроектирована с расчетом на снижение расхода топлива и уровня выбросов.

Наш высокопроизводительный бензиновый двигатель, мощностью 320 л.с. использует и механический нагнетатель, и турбонаддув для достижения великолепной производительности. Также есть вариант турбированного двигателя мощностью 249

л.с. Или выберите наш высокопроизводительный дизельный двигатель с двойным турбонаддувом и мощностью 235 л.с., который использует технологию i-ART для достижения эффективности и одновременно топливной экономичности. Выбирая двигатель D5 мощностью 235 л.с., вы получите динамику и отклик гораздо большего по объему двигателя. Впервые в мире примененная на Volvo технология PowerPulse активирует турбонаддув с первым прикосновением к акселератору.

Никаких задержек – только чистый поток мощности точно тогда, когда это вам нужно.

T6 AWD

Наш флагманский высокофорсированный бензиновый двигатель выдает внушительные 320 л.с. / 400 Нм., не жертвуя экономичностью, благодаря эффективному сочетанию турбонаддува и приводного компрессора. Этот мотор в сочетании с полноприводной трансмиссией и быстродействующей 8-скоростной АКПП Geartronic обеспечит вашему солидному XC90 азартную динамику на любом покрытии и в любой ситуации. Идеальный выбор для современного «джедая». Быстро, но ответственного.

T5 AWD

Оптимальный вариант бензинового мотора, мощностью 249 л.с. / 350 Нм, которого окажется достаточно для уверенного разгона вашего XC90 как в городе, так и на загородной трассе в большинстве ситуаций. Разумный компромисс между удовольствием от вождения и расходами на эксплуатацию. Благодаря полноприводной трансмиссии и 8-скоростной АКПП вы быстро перестанете обращать внимание на тип дорожного покрытия.

D5 AWD

Высокопроизводительный дизельный двигатель с двойным турбонаддувом, уникальными технологиями впрыска i-Art и управления турбонаддувом PowerPulse. Развивает достойные уважения 235 л.с. / 480 Нм, и вы вряд ли испытаете с ним недостаток динамики на обычных дорогах. Благодаря разработанной нами технологии предварительной активации турбонаддува PowerPulse вы всегда получите быстрое ускорение, одновременно с нажатием педали акселератора, без привычных для обычных турбомоторов запаздываний. Благодаря этой революционной технологии вы получите отзывчивость как у атмосферных V8 «старой школы», но с топливной экономичностью современных компактных моторов. Система полного привода последнего поколения и 8-ступенчатая АКПП Geartronic гарантируют эффективное использование всей этой мощности на любых дорогах и проселках.

D4

Современный дизельный двигатель последнего поколения с высокими характеристиками для лучшей топливной экономичности 190 л.с. / 400 Нм. Сочетается с новейшей 8-скоростной трансмиссией Geartronic. Идеальный компромисс для тех, кто ищет максимальной топливной экономичности, но не хочет жертвовать удовольствием от поездок и комфортом в дальних путешествиях.





Volvo XC90 Momentum

Даже начальная комплектация Momentum имеет высокий уровень оснащения и способна удовлетворить самые высокие запросы по стилю, комфорту и безопасности.



Volvo XC90 R-Design

Моментажно узнаваемый, R-Design воплощает азарт динамичного вождения в стиле, отклике и контроле.



Volvo XC90 Inscription

Эксклюзивный XC90 Inscription, чтобы превзойти ваши самые высокие ожидания от скандинавской роскоши.

СДЕЛАЙТЕ XC90 ВАШИМ ВЫБОРОМ

Чтобы новый Volvo XC90 полностью соответствовал вашим желаниям, мы предлагаем широкий выбор опций, уровней комплектации и персонализации. Даже в начальной комплектации для нашего рынка – Momentum ваш XC90 отлично оснащен. Если же в вас силен дух спортивного азарта, обратите внимание на R-Design.

Возможно, вы хотите побаловать себя настоящей скандинавской роскошью? Тогда ваш выбор – Inscription. Вне зависимости от ваших предпочтений будьте уверены – у нас есть Volvo для вас.

ПРАВИЛЬНОЕ ОСНАЩЕНИЕ ВАШИХ ПОЕЗДОК

Выбрать Volvo XC90 – это просто. Осталось лишь подобрать такую комплектацию, которая подойдет именно вам. Даже начальная (для РФ и РБ) комплектация Momentum имеет высокий уровень оснащения новейшими технологиями и способна удовлетворить самые высокие запросы по стилю, комфорту и безопасности. К примеру, к вашим услугам Sensus Connect с интуитивно понятным управлением через 9-дюймовый центральный сенсорный дисплей и голосовым управлением плюс чистый звук аудиосистемы High Performance. Технология CleanZone сохраняет природную свежесть в салоне даже при движении по городу.

И, разумеется, вам уже доступен лучший в мире комплекс технологий безопасности Intellisafe, включающий: систему предупреждения столкновений City Safety, завоевавшую множество наград, систему контроля полосы движения Lane Keeping Aid, систему отслеживания дорожных знаков и усовершенствованную электронную систему динамической стабилизации Run-off Road Mitigation, а также систему IntelliSafe Assist с технологиями

полуавтономного вождения Adaptive Cruise Control и Pilot Assist второго поколения.

Наши узнаваемые светодиодные фары в стиле «Молота Тора» (доступные опционально), в сочетании с яркими дизайнерскими элементами кузова и стильными и практичными 18-дюймовыми колесными дисками, добавляют вашему XC90 эксклюзивности и заметности на дороге. Алюминиевые накладки на пороги будут радовать глаз каждый раз, когда вы открываете дверь. Эксклюзивная кожаная отделка со вставками из матового алюминия создает особую атмосферу салона. Регулируемый по 4 направлениям поясничный упор с электроприводом позволяет легко настроить кресло под себя. В темноте фоновая подсветка интерьера усиливает ощущение роскоши в вашем XC90. В комплектации Momentum также предлагается электропривод двери багажника с функцией бесконтактного открывания – просто проведите ногой под задним бампером, и дверь багажника мягко откроется перед вами.

XC90 MOMENTUM

Включает следующее стандартное оборудование:

Экстерьер

Легкосплавные диски 18", серебристые, 5 спиц – 233 | Решетка радиатора стандартная, черная глянцевая | Хромированные вставки в переднем бампере, с правой и левой стороны | Хромированная окантовка боковых окон | Бампера и молдинги, окрашенные в цвет кузова | Ручки дверей, окрашенные в цвет кузова | Колесные арки в цвет кузова (для колес 19" и меньше) | Двойная выхлопная труба с хромированными насадками | Боковые зеркала в цвет кузова | Галогеновые передние фары с механическим корректором | Рейлинги продольные на крыше – на черных опорах серебристые

Интерьер

Виртуальная панель приборов 8 дюймов | 2-зонный электронный климат контроль, ECC | Система «чистый воздух», CZIP | Датчик влажности | Предварительная вентиляция салона и подогрев после выключения двигателя | Парковочный подогреватель с таймером топливный (только для дизельных двигателей) | Противоголодная система VOLVO с датчиком движения и датчиком уровня | Система «Мертвый замок» | Пульт управления сигнализацией и центральным замком, встроенный в ключ, стандартный | Механический замок багажника | Одновременное отпирание всех дверей | Кнопка центрального замка с индикацией в передних дверях | Механические регулировки сиденья водителя и пассажира с функцией наклона и электрической регулировкой высоты | Подогрев передних сидений | Механическое складывание 2-го ряда сидений | Складывающиеся задние подголовники механические | Отделка салона алюминием Cross Brushed Aluminium | Салон – Текстиль, комфортные сиденья | Зеркала косметические для водителя и пассажира, с подсветкой | 3-спицевое рулевое колесо, отделанное кожей с декоративными вставками | Отделка руля кожей КПП кожей с декоративными вставками | Самозатемняющееся зеркало заднего вида | Декоратив-

ные накладки порогов передних дверей, металлические | Пакет освещения салона, средний уровень | Плавное закрывание крышки багажного отделения | Шторка в багажном отделении, полуавтоматическая | Отделение для хранения мелочей с держателем для бутылки с правой стороны багажного отделения | Металлическая накладка в багажном отделении | Отделение для хранения мелочей (под полом багажного отделения) | Аудиосистема Sensus Connect HIGH PERFORMANCE с управлением на рулевом колесе | USB разъемы | Bluetooth® – система синхронизации мобильного телефона с аудиосистемой а/м | Голосовое управление

Безопасность и поддержка водителя

Новая система полуавтономного управления Pilot Assist | Система Volvo On Call / ЭРА-ГЛОНАСС | Адаптивный круиз-контроль (ACC) | Система предупреждения об опасности столкновения, при движении вперед | Система контроля полосы движения с противодействующим усилием в рулевой системе | Задний парковочный радар | Система предотвращения скатывания автомобиля на подъеме | Система помощи спуска с горы | Датчик дождя | Проекционный дисплей системы предупреждения об опасности столкновения, при движении вперед на лобовом стекле | Подушки безопасности водителя и пассажира | Подушка безопасности коленей водителя | Боковые подушки безопасности SIPS™ | Надувные занавесы безопасности, IC | Система защиты от плетевых травм WHIPS™, передние сиденья | Сигнализация непристегнутого ремня безопасности, все сиденья | Ремни безопасности с преднатяжителями (передние, задние) | Крепление для детского сиденья, ISOFIX на задних сиденьях | Интеллектуальная информационная система водителя (IDIS) | Система контроля давления воздуха в шинах (TPMS) | Старт/Стоп | Шасси Touring

1. XC90 Momentum с опциональными светодиодными LED фарами и колесами 19". 2. Опциональные светодиодные фары с узнаваемым дизайном в стиле «Молота Тора», глянцевая радиаторная решетка и металлические детали кузова создают сильный и вместе с тем элегантный образ (Momentum). 3. Система Park Assist помогает при парковке, а хромированные патрубки выхлопной системы придают вашему XC90 более динамичный вид (Momentum). 4. Аэродинамические алюминиевые рейлинги на крыше – «комифо» для образа внедорожника (Momentum). 5. Sensus Connect включает в себя стандартный 8-дюймовый экран на приборной панели, 9-дюймовый сенсорный центральный дисплей с голосовым управлением, входы USB и AUX, интернет-карты и нашу аудиосистему High Performance с 10 динамиками и Bluetooth®. 6. Стильные алюминиевые накладки на порог двери багажника (Momentum).



1



2



3



4



5



6

Предоставляя широкий выбор цветов кузова и колесных дисков, Volvo XC90 позволяет создать полностью ваш внедорожник. Для комплектации Momentum доступны на выбор 19, 20 и 21-дюймовые легкосплавные диски на разный вкус. Цвет кузова вашего XC90 много скажет о вас. Но каждый из 10 доступных цветов до-

бавляет роскошному внедорожнику особую привлекательность. 20- и 21-дюймовые колесные диски в исполнении Diamond Cut зрительно объединяют изыски экстерьера в гармоничный, цельный образ современной элегантности.



Легкосплавные диски 22"
6 сдвоенных спиц, чёрные DC,
800138 (опция)



Легкосплавные диски 22"
6 сдвоенных спиц, серебристые,
800139 (опция)



Легкосплавные диски 21"
5 двойных спиц, матовые черные DC, 1014 (опция)



Легкосплавные диски 20"
5 двойных спиц, матовые черные DC, 234



Легкосплавные диски 19"
10 спиц, «Турбина», серебристые, 172



Легкосплавные диски 19"
6 спиц, «Турбина», серебристые, 177



Легкосплавные диски 18"
5 спиц, ярко-серебристые, 233
(стандарт для Momentum & Inscription)



614
Белый, Ice White



707
Жемчужно-белый перламутр Crystal White Pearl



711
Серебристый металллик, Bright Silver



477
Темно-серебристый металллик, Electric Silver



723
Темно-синий металллик, Denim Blue



714
Стальной металллик, Osmium Grey



492
Темно-серый металллик, Savile Grey



724
Серо-зеленый металллик Pine Grey



717
Черный металллик, Onyx Black



722
Коричневый металллик Maple Brown



700
Темно-бронзовый металллик, Twilight Bronze



719
Песочно-бежевый металллик, Luminous Sand

Насладитесь элегантным салоном XC90. Куда бы вы ни бросили свой взгляд, отделка везде окажется безупречной. Дефлекторы обдува будут украшены полированным алюминием, стойки отделаны изысканной мягкой тканью, а декоративные вставки отделки будут из алюминия или натурального дерева. Спортивные

сиденья (варианты обивки – Текстиль | Т-Тес или натуральная кожа с контрастной прострочкой) позволят ощутить легендарный комфорт сидений Volvo – и одновременно удержат вас даже в самых крутых поворотах.



Комфортные сиденья

ИНТЕРЬЕР Текстиль, комфортные сиденья (стандарт для Momentum) 1. Черного цвета в черном интерьере, R100 Кожа, комфортные сиденья (опция) 2. Черного цвета в черном интерьере, RA00 3. Каштаново-коричневого цвета в черном интерьере, RA30 4. Янтарного цвета в янтарном/черном интерьере, RA20 5. Кремового цвета в кремовом/черном интерьере, UA00 6. Кремового цвета в кремовом интерьере, WA00

ОТДЕЛКА 7. Шлифованный алюминий Cross Brushed Aluminium (стандарт для Momentum)



1



2



3

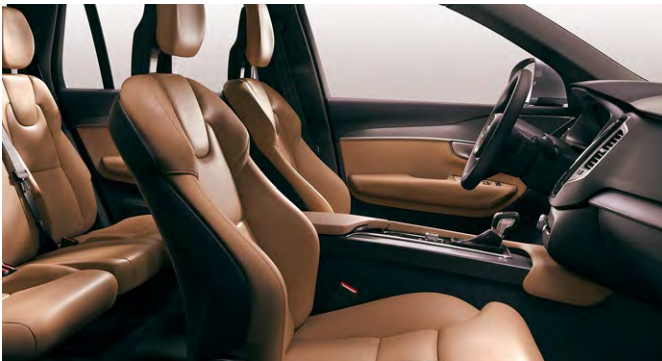

4



5



6



7

R-DESIGN

ВДОХНОВЕНИЕ ИСКУССТВОМ ВОЖДЕНИЯ

Если вы любите активную езду – XC90 R-Design точно для вас. Моментально узнаваемый, R-Design воплощает азарт динамичного вождения в стиле, отклике и контроле. Множество особых деталей в экстерьере отражает спортивный дух кроссовера. Каждый на дороге понимает с первого взгляда – да, этот Volvo более чем непрост. И будьте уверены, это действительно так. Вы

ясно почувствуете это, как только займете свое место в спортивном кресле в окружении выразительных деталей интерьера. От рулевого колеса R-Design с подрулевыми переключателями до угольно-черной обивки потолка – всё вдохновляет вас на динамичные подвиги.

R-DESIGN

Включает в себя оборудование Momentum плюс следующее:

Экстерьер

Легкосплавные диски 20", матовые серые DC, 5 спиц R-Design | Решетка радиатора, R-Design | Рейлинги продольные на крыше интегрированные серебристые | Чёрные вставки в переднем бампере, с правой и левой стороны, R-Design | Противотуманные фары, в спойлере переднего бампера | Матовая окантовка боковых окон | Ручки дверей, окрашенные в цвет кузова | Глянцевая черная вставка в задний бампер | Колесные арки в цвет кузова | Боковые зеркала матовые серебристые с электроприводом складывания | Двойная выхлопная труба, интегрированная

Интерьер

Виртуальная панель приборов с графическим дисплеем 12,3 дюйма | Салон с комбинированной обивкой Нубук/Кожа R-Design | 3-спицевое рулевое колесо, отделанное кожей с перфорацией, R-Design | Лепестки переключения передач на рулевом колесе | Пакет освещения салона, высший уровень | Пульт управления сигнализацией и центральным замком, встроенный в ключ, с кожаными вставками, R-Design | Электропривод водительского сиденья с памятью положений | Электропривод сиденья пассажира с памятью положений | Электропривод регулировки поясничной поддержки в 4 направлениях | Электропривод регулировки длины подушки сиденья водителя и пассажира | Текстильные коврики в салон, эксклюзивные, R-Design | Декоративные накладки порогов передних дверей с подсветкой, R-Design | Электрический усилитель рулевого колеса с персональными настройками | Выбор настроек режимов управления автомобилем | Центральный подлокотник с подстаканниками | Отделка салона алюминием Metal Mesh | Черный цвет потолка и стоек | Отделка рукоятки КПП перфорированной кожей с декоративными вставками, R-Design | Спортивные накладки на педали, R-Design.

T6 AWD | R-Design

720 Синий металлик Bursting Blue | Легкосплавные диски 22",
5-двоенных спиц, матовые черные DC, 175





1

R-Design – это Volvo в дизайнерской спортивной форме. Он вдохновлен динамикой, снаружи и изнутри. Мгновенно узнаваемый, он привлекает внимание россыпью спортивных акцентов – характерной глянцево-черной радиаторной решеткой, передним спойлером, стильной металлической окантовкой окон, металлической отделкой зеркал заднего вида, двойными патрубками выхлопной системы и 20-дюймовыми легкосплавными колесами. Опциональные светодиодные фары с фирменным «Молотом Тора» отлично освещают дорогу и потрясающе выглядят, а для еще лучшей видимости доступны активные светодиодные фары с системой управления световым потоком.

Внутри вас приветствуют алюминиевые накладки на пороги со светящимся логотипом R-Design. Спортивная тема продолжается вставками из металлической сетки, угольно-черной обивкой потолка и спортивными сиденьями R-Design с полным

набором электрорегулировок и уникальной комбинированной отделкой из нубука и кожи Nappa. Все это придает салону черты технологичного кокпита. Вышитые логотипы R-Design и характерная прострочка, ручка переключения передач и рулевое колесо в перфорированной коже – салон R-Design полон спортивной элегантности. Спортивные сиденья с электроприводами надежно фиксируют тело, при этом диапазон регулировок обеспечивает комфорт в дальних поездках. А когда темнеет, фоновая подсветка салона обеспечивает совершенно особую атмосферу. 12-дюймовая графическая приборная панель и подрулевые переключатели добавляют ощущение полного контроля. Расположенный на центральном тоннеле селектор режимов движения позволяет менять характеристики автомобиля в зависимости от дорожных условий – Comfort, Dynamic, ECO и Individual. Для XC90 R-Design доступны все двигатели, в том числе D4 и D5 AWD.

1. XC90 R-Design: эксклюзивный синий металллик Bursting Blue, оригинальные легкосплавные диски R-Design 20", 5 спиц, черные матовые DC. 2. Контрастная серебристая отделка боковых зеркал R-Design. 3. Интерьер R-Design: спортивные сиденья с эксклюзивной отделкой нубук/кожа Nappa, рулевое колесо R-Design с подрулевыми переключателями, 12-дюймовая графическая виртуальная приборная панель и отделка из карбонового углеволокна (опция). 4. R-Design доступен со всеми двигателями! 5. Двойные интегрированные выхлопные патрубки для более эффектного вида сзади. 6. Опциональная светодиодная светотехника с эксклюзивной радиаторной решеткой R-Design добавляет характеру динамики. 7. Увеличенные 22-дюймовые легкосплавные колеса с матово-черной отделкой DC для уникальных ощущений R-Design (опция).



2



3



4



5



6



7



Легкосплавные диски 22"
6 сдвоенных спиц, чёрные DC,
800138 (опция)



Легкосплавные диски 22"
6 сдвоенных спиц, серебристые,
800139 (опция)

Внешний вид XC90 R-Design не оставляет сомнений в его амбициях. Каждый из тщательно подобранных цветов кузова подчеркивает динамику машины, особенно специально разработанные красный Passion Red и синий металлик Bursting Blue. Яркий красный Passion Red – канонический спортивный цвет, а синий метал-

лик добавляет технологичности в образ XC90, выгодно подчеркивая глянцево-черные и металлизированные элементы экстерьера. Пятиспицевые 20- или 22-дюймовые колеса R-Design в матово-черной отделке Diamond Cut добавляют финальные штрихи в динамичный облик эффектного XC90 R-Design.



Легкосплавные диски 22"
5 двойных спиц, матовые чёрные DC, 175 (опция)



Легкосплавные диски 20"
5 спиц, матовые чёрные DC (стандарт для R-Design)



614
Белый, Ice White



707
Жемчужно-белый перламутр Crystal White Pearl



711
Серебристый металлик, Bright Silver



477
Темно-серебристый металлик, Electric Silver



720
Синий металлик, Bursting Blue



714
Стальной металлик, Osmium Grey



492
Темно-серый металлик, Savile Grey



717
Черный металлик, Onyx Black



612
Красный R-Design, Passion Red

Внутри XC90 R-Design вас ждет динамичный интерьер, ориентированный прежде всего на водителя. Спортивные кресла R-Design обеспечат надежную поддержку в любом повороте, а эксклюзивная обивка из нубука и тончайшей кожи Narra с кон-

трастной прострочкой обеспечит ощущение спортивной элегантности, еще более усиленное вставками из металлической сетки или карбона, безупречно сочетающимися с угольно-черной отделкой интерьера.



Спортивные сиденья R-Design

ИНТЕРЬЕР Комбинированная обивка R-Design (нубук/ перфорированная кожа Narra, спортивные сиденья (стандарт для R-Design) 1. Черного цвета в черном интерьере, RB0R Высококачественная перфорированная мягкая кожа Narra, спортивные сиденья (опция) 2. Черного цвета в черном интерьере, RC0R **РАДИОКЛЮЧ ДИСТАНЦИОННОГО УПРАВЛЕНИЯ** 3. Доступна отделка черной перфорированной кожей или карбоновым углеволокном (аксессуар). **ОТДЕЛКА** 4. Алюминий METAL MESH 5. Карбоновое углеволокно



1



2



3

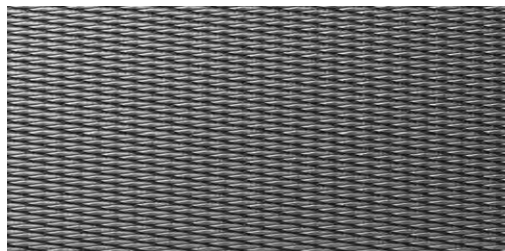

4



5

Inscription

ПРЕВОСХОДНАЯ СТЕПЕНЬ РОСКОШИ

Мы создали эксклюзивный XC90 Inscription, чтобы превзойти ваши самые высокие ожидания от скандинавской роскоши. Это действительно особый стиль, он сразу приносит ощущение исключительной элегантности и абсолютного перфекционизма.

Каждая деталь была тщательно отобрана с одной целью – обеспечить вам и вашим пассажирам изысканные и в то же время свежие ощущения. Выдающийся дизайн экстерьера однозначно говорит о роскошной сути XC90 Inscription.

XC90 INSCRIPTION

Включает следующее стандартное оборудование:

Экстерьер

Решетка радиатора, Inscription | Боковые зеркала заднего вида с электроприводом складывания | Декоративные накладки порогов передних дверей с подсветкой, металлические | Рейлинги продольные на крыше – интегрированные серебристые | Бампера и молдинги, окрашенные в цвет кузова, с серебристой вставкой Inscription | Ручки дверей, окрашенные в цвет кузова, с серебристыми вставками | Хромированные вставки в задней части автомобиля, Inscription | Колесные арки в цвет кузова (для колес 20" и больше) | Эмблема Inscription на крышке багажника | Двойная выхлопная труба, интегрированная

Интерьер

Виртуальная панель приборов с графическим дисплеем 12,3 дюйма | Натуральная кожа, комфортные сиденья | Пакет освещения салона, высший уровень | Отделка салона шпоном орехового дерева Inscription Linear Walnut | Пульт управления сигнализацией и центральным замком, встроенный в ключ, с кожаными вставками, Inscription | Электропривод водительского сиденья с памятью положений | Электропривод регулировки поясничной поддержки в 4 направлениях | Центральный подлокотник с подстаканниками | Электрический усилитель рулевого колеса с персональными настройками | Выбор настроек режимов управления автомобилем | Текстильные коврики в салон, эксклюзивные – Inscription

T6 AWD | Inscription
717 Черный металл, Опух Black | Легкосплавные диски 21",
ярко-серебристые DC, 8 спиц – 174





1

Великолепный XC90 Inscription ясно выражает суть современной роскоши. Мгновенно узнаваемый из-за характерной хромированной радиаторной решетки и дверных молдингов, XC90 создает свой собственный цельный образ благодаря ряду отличительных деталей экстерьера, гармонично сочетающихся с вневременным скандинавским дизайном. Опциональные 20-дюймовые колесные диски идеально гармонируют с металлической отделкой кузова и направляющими на крыше. Вместе со сдвоенными выхлопными патрубками колеса вносят свою лепту в гордую «осанку» XC90. Опциональные светодиодные фары безупречно узнаваемы и предельно функциональны, но для совершенного вида вы можете заменить их на активные светодиодные фары с системой регулирования светового потока.



2

Каждый раз, когда вы открываете дверь, алюминиевые накладки на пороги встречают вас светящимся лого Inscription. Натуральные, мастерски выделанные материалы создают в салоне атмосферу роскошного благополучия. Просто откиньтесь в этих комфортных креслах, отделанных тончайшей кожей Narra. Эксклюзивные детали интерьера из натурального шпона орехового дерева, мягкие текстильные коврики и самая совершенная система подсветки интерьера завершают образ Inscription.

Для высочайшего уровня комфорта вы можете дополнить кресла системами вентиляции и массажа. Панорамная крыша обеспечит еще больше света и воздуха для каждого из вас. А 12-дюймовая графическая приборная панель и селектор режимов движения на центральной консоли предназначены только вам. Как водителю. Как капитану.



3



4



5



6



7



8

Экстерьер XC90 Inscription – это вневременное произведение классического скандинавского дизайна с акцентами, расставленными с ювелирной точностью. Цветовая гамма XC90 Inscription максимально отражает ваш стиль и вкус, опциональные 20- и

21-дюймовые колесные диски в исполнении Diamond Cut зрительно объединяют изыски экстерьера в гармоничный, цельный образ современной элегантности.



Легкосплавные диски 22"
6 сдвоенных спиц, чёрные DC,
800138 (опция)



Легкосплавные диски 22"
6 сдвоенных спиц, серебристые,
800139 (опция)



Легкосплавные диски 21"
5 двойных спиц, матовые чёрные DC, 1014 (опция)



Легкосплавные диски 21"
8 спиц, серебристые DC, 174 (опция)



Легкосплавные диски 20"
5 сдвоенных спиц, матовые чёрные DC, 234 (опция)



Легкосплавные диски 20"
10 спиц, серебристые DC, 172 (опция)



Легкосплавные диски 18"
5 спиц, ярко-серебристые, 233
(стандарт для Momentum & Inscription)



614
Белый, Ice White



707
Жемчужно-белый перламутр Crystal White Pearl



711
Серебристый металллик, Bright Silver



477
Темно-серебристый металллик, Electric Silver



723
Темно-синий металллик, Denim Blue



714
Стальной металллик, Osmium Grey



492
Темно-серый металллик, Savile Grey



724
Серо-зеленый металллик Pine Grey



717
Черный металллик, Onyx Black



722
Коричневый металллик Maple Brown



700
Темно-бронзовый металллик, Twilight Bronze



719
Песочно-бежевый металллик, Luminous Sand



Комфортные сиденья

Спортивные сиденья

В XC90 Inscription вы окружены продуманной роскошью. Куда бы вы ни посмотрели, вас окружают натуральные материалы, подобранные и обработанные с безупречным мастерством. Сенсорное удовольствие только усиливается эргономичными комфортными или спортивными сиденьями, отделанными кожей Narra тончайшей выделки. Комфортные сиденья доступны со встроенными системами вентиляции и массажа. С широким выбором цветов интерьера, отделки кресел и деталей декора вы легко придадите салону эксклюзивные, совершенно личные черты.

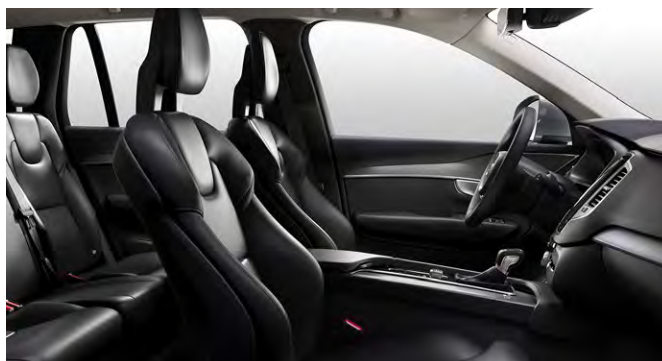

1

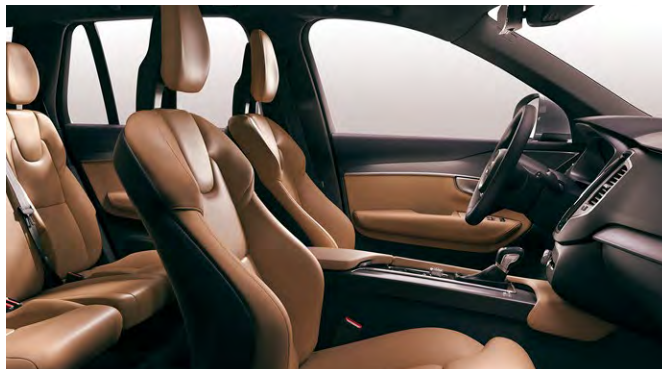

4



8



12

ИНТЕРЬЕР Натуральная кожа, комфортные сиденья (стандарт для Inscription) 1. Черного цвета в черном интерьере, RA00 2. Каштаново-коричневого цвета в черном интерьере, RA30 3. Кремового цвета в кремовом/ черном интерьере, UA00 4. Янтарного цвета в янтарном/черном интерьере, RA20 **Высококачественная перфорированная мягкая кожа Narra, комфортные сиденья (опция)** 5. Черного цвета в черном интерьере, RC00 6. Каштаново-коричневого цвета в черном интерьере, RC30 7. Янтарного цвета в янтарном/черном интерьере, RC20 8. Кремового цвета в кремовом интерьере, UC00 9. Кремового цвета в кремовом интерьере, WC00 **Высококачественная кожа Narra, спортивные сиденья (опция)** 10. Черного цвета в черном интерьере, RB01 11. Янтарного цвета в янтарном/черном интерьере, RB21 12. Кремового цвета в кремовом/черном интерьере, UB01 13. Кремового цвета в кремовом интерьере, WB01



2



3



5



6

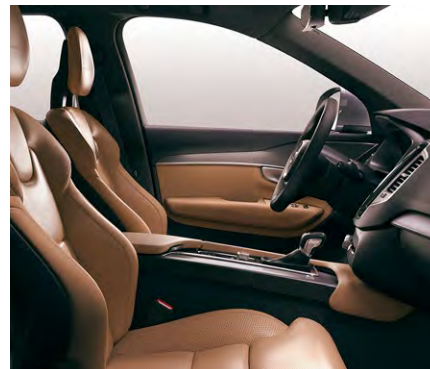

7



9



10



11



13



14

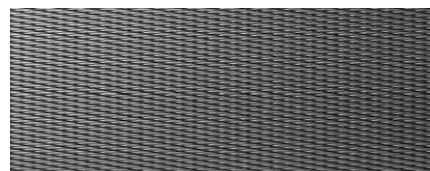

15

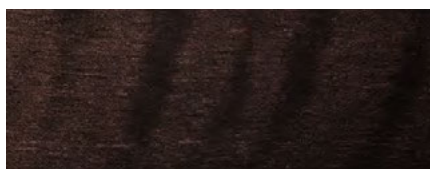

16

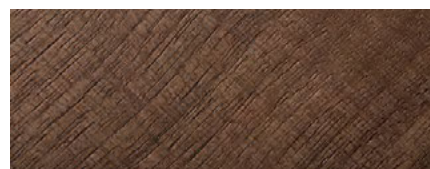

17

РАДИОКЛЮЧ ДИСТАНЦИОННОГО УПРАВЛЕНИЯ 14. Доступна отделка ключа натуральной кожей идентичной обивке вашего автомобиля, например черной кожей, янтарной, каштаново-коричневой, белой кожей (аксессуар) или же натуральным шпоном.

ОТДЕЛКА 15. Алюминий METAL MESH 16. Темная пламенная береза DARK FLAME BIRCH (опция) 17. Ореховое дерево LINEAR WALNUT (стандарт)

ВЕЗЕМ САМОЕ ЦЕННОЕ

Создавая Volvo XC90, мы позаботились о том, чтобы обеспечить вам первоклассный комфорт в любой части салона автомобиля. Изящные, эргономичные и стильные анатомические сиденья с большим пространством для ног в задних рядах воплощают в себе роскошь XXI века.

Чтобы пассажиры заднего ряда не заскучили, идеально подойдут наши оригинальные держатели для iPad. Можно расслабиться и посмотреть фильм, послушать музыку, проверить почту и социальные сети. К тому же два зарядных гнезда позволят одновременно заряжать iPad® и iPhone®.

Завершат образ накладки порогов или боковые пороги с LED-подсветкой, выполненные из алюминия. Накладка заднего бампера с интегрированными наконечниками выхлопных патрубков подчеркнёт твёрдый и благородный характер вашего XC90.

На зимний сезон ваш дилер Volvo Cars предложит зимние колёса, созданные специально для вашего XC90 и идеально подходящие именно вам.



1



2



3



4



5



6



7



8



9

3. Media Server и держатель для iPad® на заднем сиденье. 4. Комфортная обивка. 5. Универсальное детское кресло. 6. Универсальное детское кресло. 7. Накладка багажника с подсветкой. 8. Различные виды отделки корпуса радиоключа дистанционного управления (на иллюстрации – отделка натуральным шпоном орехового дерева) 9. Кресло для младенца.



1



2

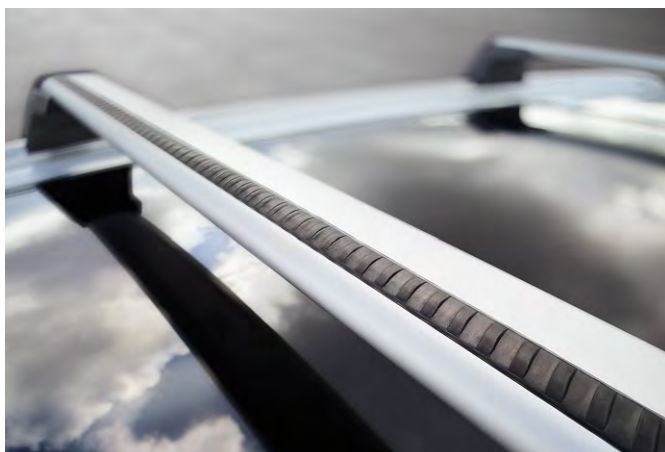

3



4

1. Стильный аэродинамический багажник со встроенной подсветкой, разработанный специально для моделей Volvo нового поколения. 2. Боковые пороги с LED-подсветкой. 3. Алюминиевые рейлинги. 4. Защитная накладка заднего бампера.



5



6



7



8

5. Если вы поклонник активного образа, вам не обойтись без рейлингов на крышу. Особая конструкция позволяет надёжно установить их на ваш XC90, и даже сами по себе они подчеркнут динамичный активный стиль вашей жизни. Каким бы спортом вы ни увлекались, специальные держатели Volvo позволят больше не задумываться о том, как перевезти снаряжение, и сделают это максимально удобным и безопасным для вас способом. 6. Легкосплавные диски 22" 6 двойных спиц, матовые чёрные DC. 7. Легкосплавные диски 22" 6 двойных спиц, серебристые. 8. Легкосплавные диски 21", имитирующие вращение авиа-турбины, 10 двойных спиц, ярко-серебристые полированные.



T6 AWD | Inscription

707 Жемчужно-белый перламутр, Inscription Crystal White Pearl | Комплект аксессуаров внешней стилизации «Мегаполис» | Легкосплавные диски 21", ярко-серебристые DC, 8 спиц – 174



T6 AWD | Inscription

707 Жемчужно-белый перламутр Inscription Crystal White Pearl | Комплект аксессуаров внешней стилизации «Федерация» | Легкосплавные диски 22", матовые чёрные DC, 5 двоянных спиц – 175



Комплект аксессуаров внешней стилизации «Мегаполис». Несколько продуманных деталей с элементами из полированной нержавеющей стали из комплекта «Мегаполис» добавят ноту роскоши вашему XC90. Накладка решётки воздухозаборника переднего бампера, накладка переднего бампера, выполненная из полированной нержавеющей стали, комплект боковых накладок в цвет кузова, накладка порогов или боковые пороги, выполненные из алюминия и имеющие LED-подсветку, и накладка заднего бампера с интегрированными наконечниками выхлопных патрубков отражают ваш утончённый вкус.



Комплект аксессуаров внешней стилизации «Федерация». Позвольте вашему XC90 продемонстрировать всем вокруг, насколько вы уверены в покорении любых препятствий. Сочетание накладки решётки воздухозаборника переднего бампера, накладки переднего бампера, комплект боковых накладок благородного матово-чёрного цвета, накладку порогов или боковые пороги, выполненные из алюминия и имеющие LED-подсветку, накладки переднего и заднего бампера из нержавеющей стали и с интегрированными наконечниками подчеркнут ваш твёрдый характер.

SENSUS

ОПЦИИ SENSUS

Sensus Connect включает в себя множество функций: голосовое управление, аудиосистему High Performance, эффектный 9-дюймовый центральный дисплей с сенсорным экраном и 8-дюймовый экран на приборной панели. А если вы хотите большего, доступно множество других опций. К примеру, вы можете получить доступ к приложениям своего iPhone® через центральный дисплей с помощью Apple CarPlay™. Навигация Sensus и

проекционный дисплей: вместе они позволяют легко и удобно ориентироваться в дороге. А система Volvo On Call не только предусматривает модем и разъем для SIM-карты, позволяющие подключаться к Интернету через антенну на крыше автомобиля, – она также дает вам возможность общаться с автомобилем через приложение на смартфоне и обеспечивает прямой доступ к службе поддержки в экстренных ситуациях.

SENSUS CONNECT С АУДИОСИСТЕМОЙ HIGH PERFORMANCE

Включает следующие функции:

- 8-дюймовый экран на приборной панели
- центральный дисплей с сенсорным экраном 9»
- потоковое воспроизведение звука через Bluetooth®
- входы USB
- голосовое управление
- кнопки управления на рулевом колесе
- доступ к Интернету через мобильный телефон посредством Wi-Fi или Bluetooth®
- аудиосистема High Performance (330 Вт, 10 динамиков)
- возможность установки дополнительной интегрированной навигационной системы Sensus
- интернет-радио с использованием перечисленных ниже приложений

В стандартную комплектацию входят следующие приложения*:

- TuneIn
- локальный поиск (необходимо наличие Sensus Navigation)
- погоду (необходимо наличие Sensus Navigation)
- Send to Car (необходимо наличие Sensus Navigation)
- Glimpse
- Yelp
- Park and Pay. Уточняйте более подробную информацию у вашего дилера.

Узнавайте еще больше информации у официального дилера Volvo Car

ОПЦИИ SENSUS

Кроме того, доступны следующие опции:

- 12-дюймовая графическая приборная панель
- проекционный дисплей
- Возможность интеграции (коммутации) смартфона с системой Sensus вашего автомобиля с дополнительным портом USB (Apple CarPlay™ для iPhone® 5 и выше / Android Auto для смартфонов с ОС 5.0 Lollipop и выше)
- Sensus Navigation
- Volvo On Call
- CD-проигрыватель

*узнайте больше информации на: www.apple.com/ios/carplay/www.android.com/auto/

Apple CarPlay и CarPlay торговая марка Apple Inc
Android Auto торговая марка Google Inc.

BOWERS & WILKINS

Наша топовая аудиосистема, разработанная специально для XC90 в сотрудничестве с прославленным производителем аудио-аппаратуры высшего класса – компанией Bowers & Wilkins

- 12-канальный усилитель класса D мощностью 1400 Вт
- 19 динамиков Bowers & Wilkins, включая сабвуфер
- Система объемного звучания Quantum Logic Surround
- Система формирования звукового пространства Dirac Dimensions с тремя пространственными режимами: Concert, Studio и Stage
- Технология улучшения звука Dirac Live
- Панели ВЧ-динамиков из нержавеющей стали

INTELLISAFE

INTELLISAFE ОПЦИИ

Ваш Volvo XC90 в стандартной комплектации оснащается обширным набором технологий IntelliSafe, поддерживающих все функции безопасности, которых вы ждете от Volvo, – и даже более. Вы также получаете систему City Safety, в состав которой входят технологии, позволяющие избегать столкновений с пешеходами, велосипедистами и другими автомобилями. Теперь в City Safety впервые в мире реализовано автоматическое торможение в ситуации, когда при повороте возникает опасность оказаться на пути приближающегося автомобиля.

Добавьте к этому опции IntelliSafe Surround – и вы получите комплекс технологий, которые предупреждают вас о приближении автомобиля в слепой зоне или сзади, что гарантирует дополнительный уровень безопасности. Наконец, технологии IntelliSafe Assist помогают при движении, обеспечивая адаптивный круиз-контроль, функцию Pilot Assist и контроль полосы движения.

INTELLISAFE STANDARD

Включает

- Система Pilot Assist
- Электронная система динамической стабилизации
- Система предотвращения опрокидывания
- Мониторинг поведения водителя
- Информация о дорожных знаках
- Ограничитель скорости
- Предупреждение о выходе за пределы полосы движения
- Автоматическое торможение после столкновения
- City Safety (обнаружение пешеходов и велосипедистов, автоматическое торможение на перекрестке, обнаружение больших животных)
- Каркас безопасности
- Ремни безопасности с функцией напоминания и преднатяжителями на всех сиденьях
- Автоматическое регулирование натяжения передних ремней безопасности
- Подушки безопасности
- Защита от схода с дороги
- Смягчение последствий схода с дороги
- Отпускание педали тормоза
- Система защиты от хлыстовой травмы шеи
- Система защиты от боковых ударов

INTELLISAFE SURROUND

Включает в себя опции IntelliSafe Standard:

- Система мониторинга мертвых зон (BLIS™)
- Система предупреждения о возможном наезде сзади на ваш автомобиль
- Предупреждение о движении транспорта в поперечном направлении

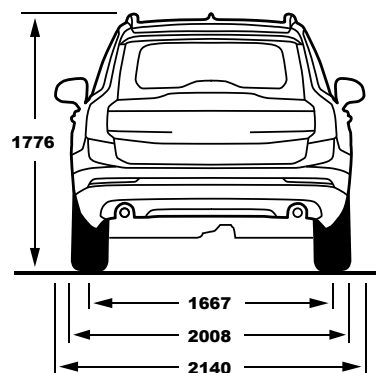
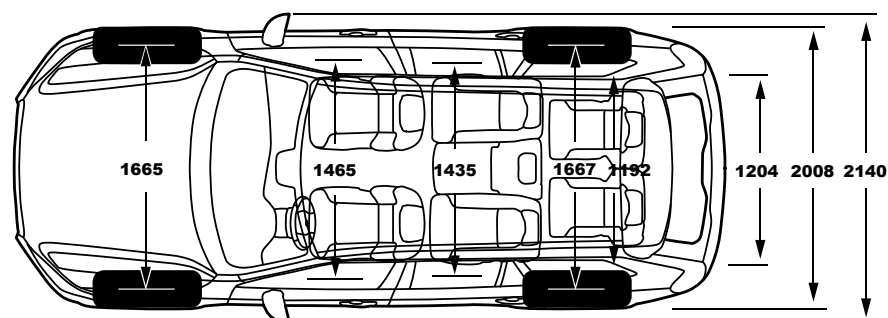
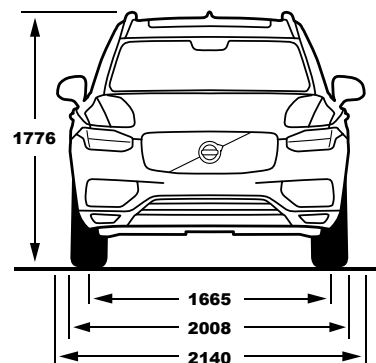
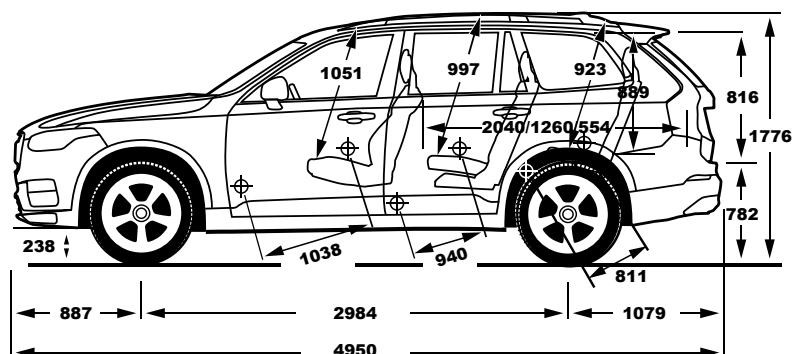

T6 AWD

T5 AWD

	T6 AWD	T5 AWD
Тип двигателя	4-цилиндровый бензиновый двигатель с компрессором и турбонаддувом рабочим объемом 2.0 литра.	4-цилиндровый дизельный двигатель с двойным наддувом и прямым впрыском, рабочим объемом 2.0 литра.
Трансмиссия:	8-ступенчатая автоматическая коробка передач Geartronic™	8-ступенчатая автоматическая коробка передач Geartronic™
Расход топлива, л/100 км, смешанный цикл, автомат	8.3	7.9
CO ₂ , г/км, авто	190	181
Макс. мощность, кВт (л.с.) при об/мин	235 (320) 5700	183 (249) 5500
Макс. крутящий момент, Нм, при об/мин	400/2200–5400	350/1500–4500
Время разгона с 0 до 100 км/ч, с, авто	6.5	8.2
Максимальная скорость, км/ч, авто	230	215
Топливный бак, литры	71	71
Экологический класс	Euro 6	Euro 6

5-МЕСТНОЕ ИСПОЛНЕНИЕ

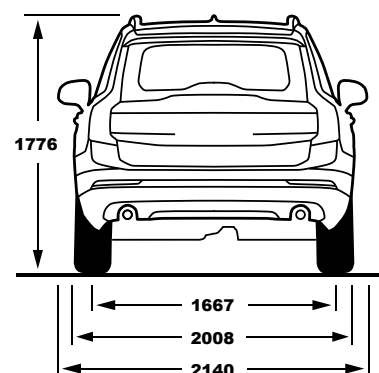
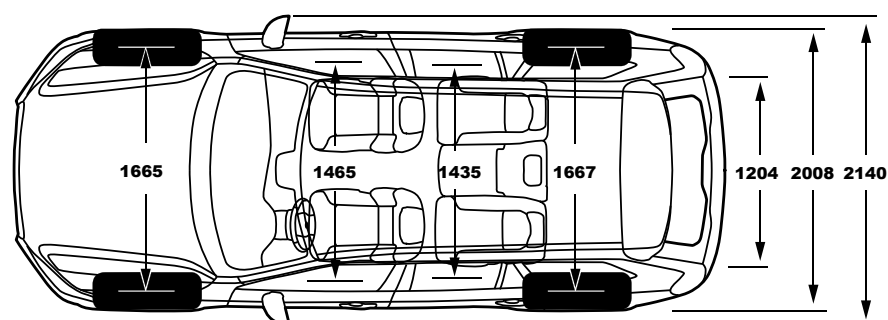
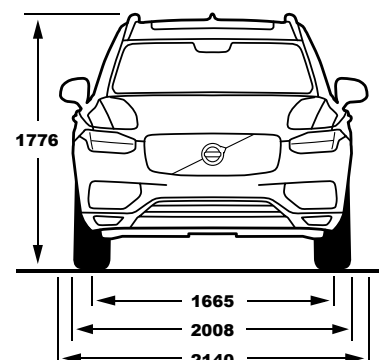
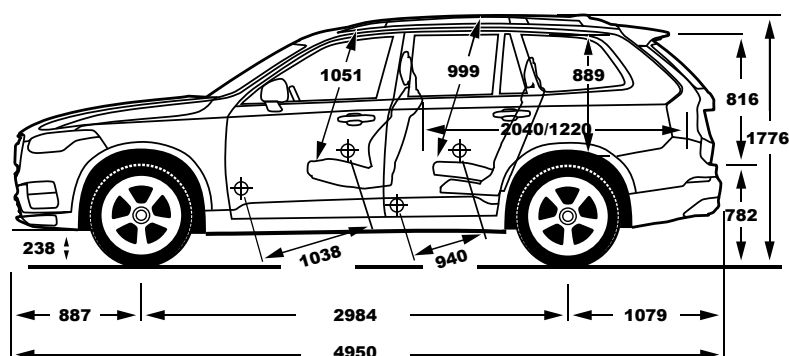

D5 AWD

D4

Тип двигателя	4-цилиндровый дизельный двигатель с двойным наддувом и прямым впрыском, рабочим объемом 2.0 литра.	4-цилиндровый дизельный двигатель с двойным наддувом и прямым впрыском, рабочим объемом 2.0 литра.
Трансмиссия:	8-ступенчатая автоматическая коробка передач Geartronic™	8-ступенчатая автоматическая коробка передач Geartronic™
Расход топлива, л/100 км, смешанный цикл, автомат	5.8	5.6
CO ₂ , г/км, авто	154	148
Макс. мощность, кВт (л.с.) при об/мин	173 (235) 4000	140 (190) 4250
Макс. крутящий момент, Нм, при об/мин	480/1750–2250	400/1750–2500
Время разгона с 0 до 100 км/ч, с, авто	7.8	9.2
Максимальная скорость, км/ч, авто	220	205
Топливный бак, литры	71	71
Экологический класс	Euro 6	Euro 6

Указанные значения получены в результате измерений, произведенных в стандартизованных условиях, и могут отличаться от реальных значений в зависимости от манеры вождения водителя, рельефа местности, дорожных и погодных условий, используемого топлива, полноты загрузки автомобиля, модели и размерности установленных шин, а также многих других факторов.

Примечание. Часть информации в этой брошюре может быть неточной из-за изменений в характеристиках продукции, произошедших с момента ее выпуска. Некоторое описанное или показанное на иллюстрациях оборудование может быть доступно за дополнительную плату. Перед оформлением заказа попросите вашего дилера Volvo предоставить вам актуальную информацию. Производитель сохраняет за собой право изменять в любое время без предварительного уведомления цены, цвета, материалы, характеристики и модели.

СЕРВИС ОТ VOLVO. ТЕПЕРЬ ЕЩЕ ПРОЩЕ

ПЕРСОНАЛЬНЫЙ СЕРВИС VOLVO.

Мы делаем все, чтобы вы были довольны. Все происходит проще, быстрее и лучше, чем вы ожидали. Потому что когда вы покупаете Volvo, вы приобретаете самый удобный во владении автомобиль. Финансирование, страховка, сервис, замена шин, мойка – все эти аспекты владения автомобилем, возможно, не самые интересные для вас, – мы с удовольствием делаем лучше и удобнее. Поэтому технический центр Volvo всегда предложит вам полный ассортимент сопутствующих услуг, созданных именно для вас, что делает владение автомобилем максимально удобным. Однако, это только начало. Используя наш особый шведский подход к инновациям, мы постоянно ищем новые пути, чтобы сделать вашу жизнь менее сложной. Например, удаленная запись на сервис позволяет вам записаться на обслуживание вашего Volvo, просто нажав на кнопку в автомобиле. Или наш способ командной работы, напоминающий пит-стоп в гоночных заездах, который представлен во многих сервисных центрах Volvo по всему миру. Мы называем его Персональный Сервис Volvo, и он сделает ваше посещение сервиса более удобным и сократит время, которое вы на это тратите. Вам будет доступна услуга персонального механика, который организует регулярное обслуживание вашего автомобиля в течение короткого времени, а вы в это время сможете расслабиться в комнате отдыха вместо того, чтобы ездить туда-сюда.

Мы также продолжаем совершенствовать ваш автомобиль даже после того, как он покинул конвейер, и вы сможете всегда получить все нужные обновления на свой автомобиль, если просто будете регулярно обновлять программное обеспечение у дилера. Мы заботимся о вашем комфорте и безопасности и поэтому гарантируем, что официальный дилер использует оригинальные запасные части, которые абсолютно такие же, как те, что ваш Volvo получил на заводе! И, конечно, официальный дилер всегда сможет предложить вам аксессуары, которые сделают ваш автомобиль отвечающим именно вашим персональным потребностям. Просто всё, что мы делаем, обусловлено нашей миссией – сделать жизнь людей проще благодаря нашим машинам и нашему сервису.

ПРОСТО И УДОБНО

Если ваш автомобиль Volvo оснащен системой Sensus Connect, она напомнит вам, когда автомобилю потребуется техобслуживание, и предложит связаться с сервис-центром Volvo. Предложения о записи на техобслуживание от вашего предпочтительного сервис-центра можно легко просматривать прямо в автомобиле или на сайте My Volvo. Когда наступит время посещения сервис-центра, ваш Volvo напомнит вам об этом и даже проложит маршрут. И поскольку ваш Volvo сообщает нам, что ему необходимо, вы можете быть уверены в том, что он пройдет все необходимые операции техобслуживания быстро и четко.



V O L V O